



GAMLA FILMSTADEN, BRF RIVAL

Datum : 2006.05.24

Rev:

SKANSKA

LGH 191
2 ROK
71 m²

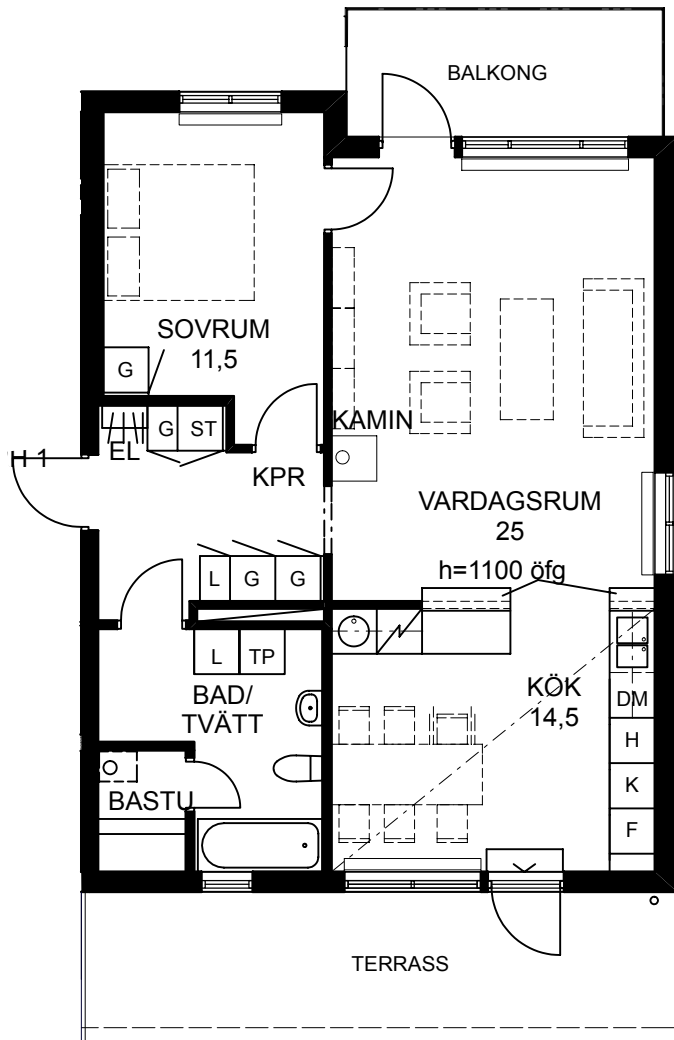

FÖRKLARINGAR

- G Garderob
- L Linneskåp
- ST Städskåp
- K Kylskåp
- F Frys
- K/F Kyl/Frys
- H Högskåp
- KLK Klädkammare
- EL Synligt elskåp

- ##### Hatthylla
- ☑ Spis
- DM Diskmaskin
- TM Tvättmaskin
- TT Torktumlare
- TP Tvättmaskin & torktumlare
- Anger högre takhöjd än normalt 2,50m
- h=x öfg anger bänkskivans höjd över färdigt golv

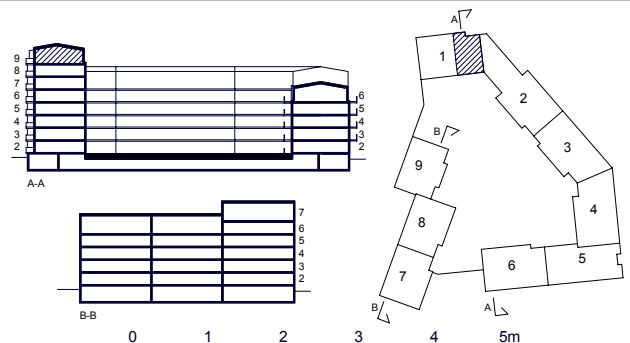

0 1 2 3 4 5m Skala 1:100

Handdukstork i dusch- och badrum ingår.
 Vi förbehåller oss rätten till ändringar i planlösningen.
 Förändring som kan komma att ske är t ex justerade köksuppställningar.



GAMLA FILMSTADEN, BRF RIVAL

Datum : 2006.05.24

Rev:

SKANSKA

LGH 192

4 ROK

101 m²

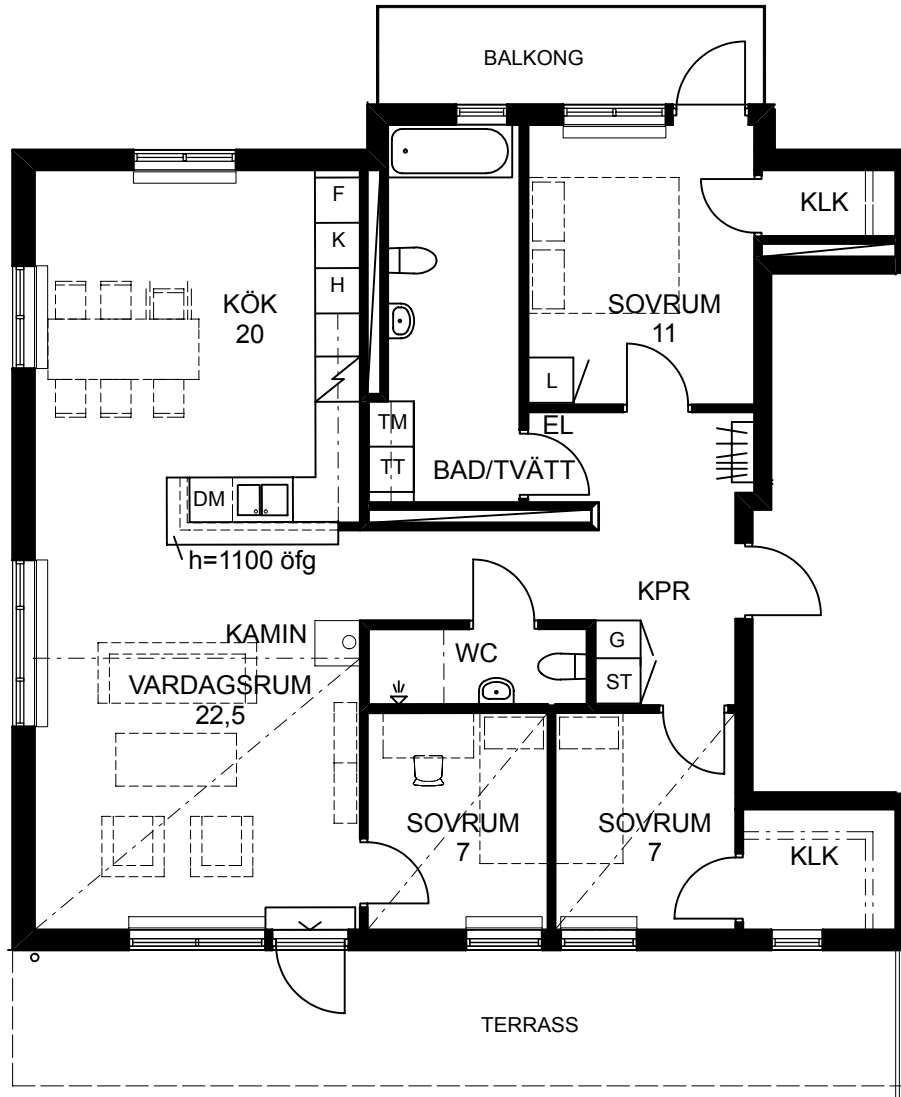

FÖRKLARINGAR

- G Garderob
- L Linneskåp
- ST Städsåp
- K Kylskåp
- F Frys
- K/F Kyl/Frys
- H Högskåp
- KLK Klädskåp
- EL Synligt elskåp

- ##### Hatthylla
- Spis
- Diskmaskin
- Tvättmaskin
- Torktumlare
- Tvättmaskin & torktumlare
- Anger högre takhöjd än normalt 2,50m
- anger bänkskivans höjd över färdigt golv

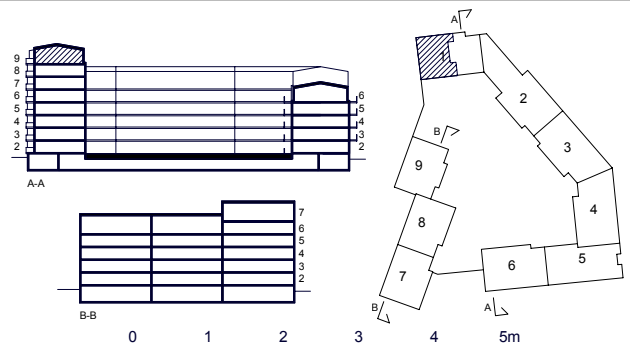

Skala 1:100

Handdukstork i dusch- och badrum ingår.
 Vi förbehåller oss rätten till ändringar i planlösningen.
 Förändring som kan komma att ske är t ex justerade köksuppställningar.



GAMLA FILMSTADEN, BRF RIVAL

Datum : 2006.05.24

Rev:

SKANSKA

LGH 181, 171, 161

151, 141, 131

3 ROK

86,5 m²

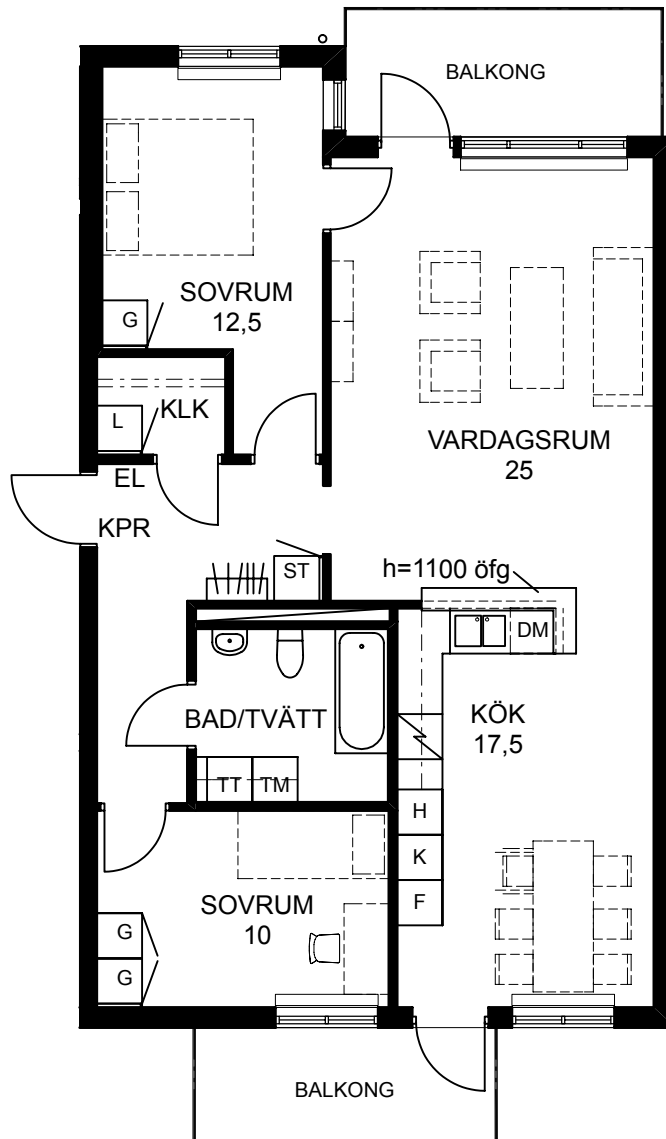

FÖRKLARINGAR

- G Garderob
- L Linneskåp
- ST Städskap
- K Kylskåp
- F Frys
- K/F Kyl/Frys
- H Högskåp
- KLK Klädkammare
- EL Synligt elskåp

- ##### Hatthylla
- ☑ Spis
- DM Diskmaskin
- TM Tvättmaskin
- TT Torktumlare
- TP Tvättmaskin & torktumlare
- Anger högre takhöjd än normalt 2,50m
- h=x öfg anger bänkskivans höjd över färdigt golv

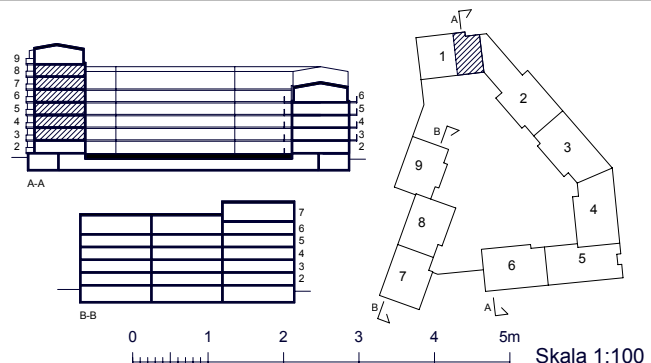

Handdukstork i dusch- och badrum ingår.
 Vi förbehåller oss rätten till ändringar i planlösningen.
 Förändring som kan komma att ske är t ex justerade köksuppställningar.



GAMLA FILMSTADEN, BRF RIVAL

Datum : 2006.05.24

Rev:

SKANSKA

LGH 182, 172, 162

152, 142, 132

3 ROK

70,5 m²

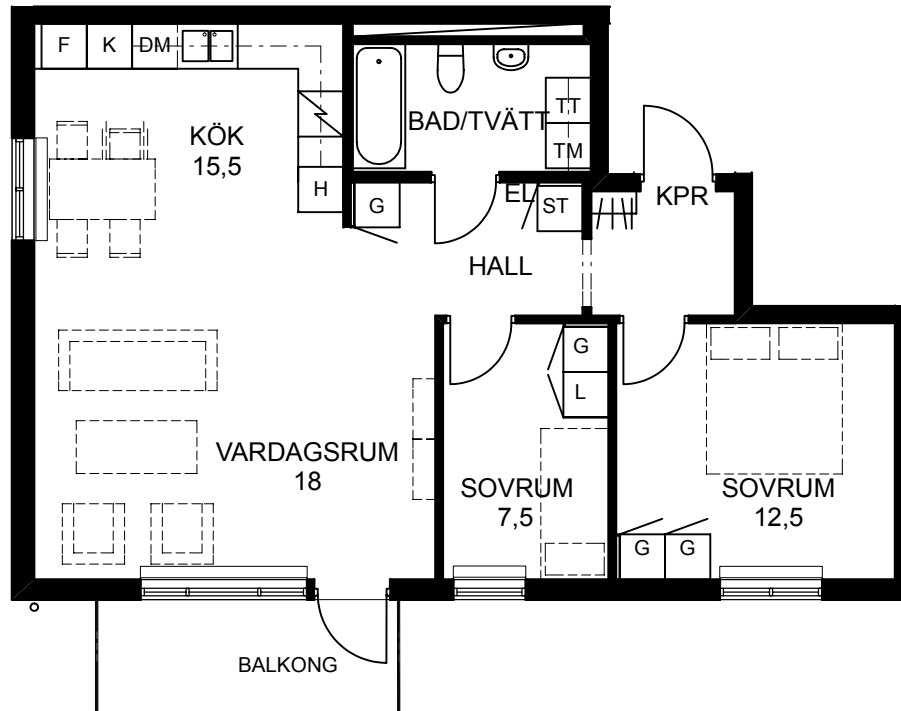

FÖRKLARINGAR

- G Garderob
- L Linneskåp
- ST Städsåkåp
- K Kylskåp
- F Frys
- K/F Kyl/Frys
- H Högskåp
- KLK Klädkammare
- EL Synligt elskåp

- ##### Hatthylla
- Spis
- Diskmaskin
- Tvättmaskin
- Torktumlare
- Tvättmaskin & torktumlare
- Anger högre takhöjd än normalt 2,50m
- Anger bänkskivans höjd över färdigt golv

h=x öfg

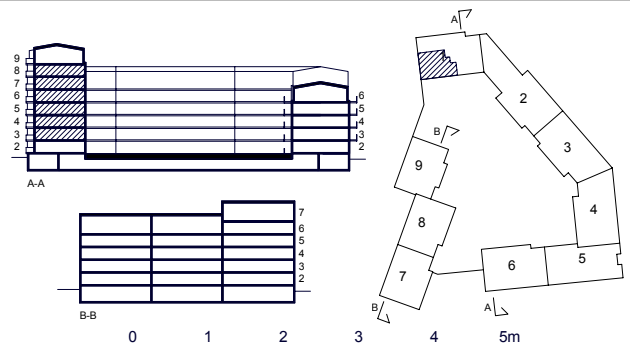

0 1 2 3 4 5m Skala 1:100

Handdukstork i dusch- och badrum ingår.
 Vi förbehåller oss rätten till ändringar i planlösningen.
 Förändring som kan komma att ske är t ex justerade köksuppställningar.



GAMLA FILMSTADEN, BRF RIVAL

Datum : 2006.05.24

Rev:

SKANSKA

LGH 183, 173, 163

153, 143, 133

1,5 ROK

47,5 m²

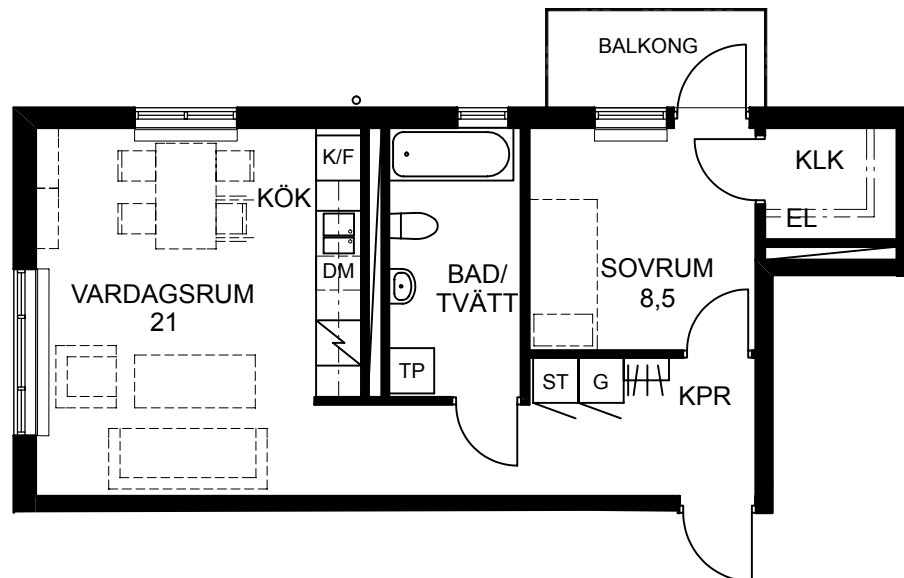

FÖRKLARINGAR

- G Garderob
- L Linneskåp
- ST Städsåp
- K Kylskåp
- F Frys
- K/F Kyl/Frys
- H Högskåp
- KLK Klädkammare
- EL Synligt elskåp

- ##### Hatthylla
- ☑ Spis
- DM Diskmaskin
- TM Tvättmaskin
- TT Torktumlare
- TP Tvättmaskin & torktumlare
- Anger högre takhöjd än normalt 2,50m
- h=x öfg anger bänkskivans höjd över färdigt golv

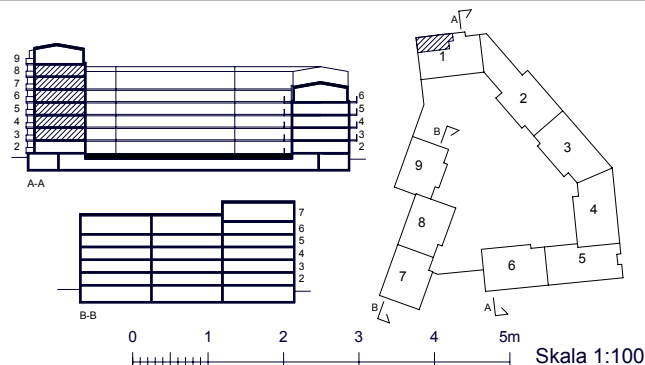

Handdukstork i dusch- och badrum ingår.
 Vi förbehåller oss rätten till ändringar i planlösningen.
 Förändring som kan komma att ske är t ex justerade köksuppställningar.



GAMLA FILMSTADEN, BRF RIVAL

Datum : 2006.05.24

Rev:

SKANSKA

LGH 271

3 ROK

80 m²

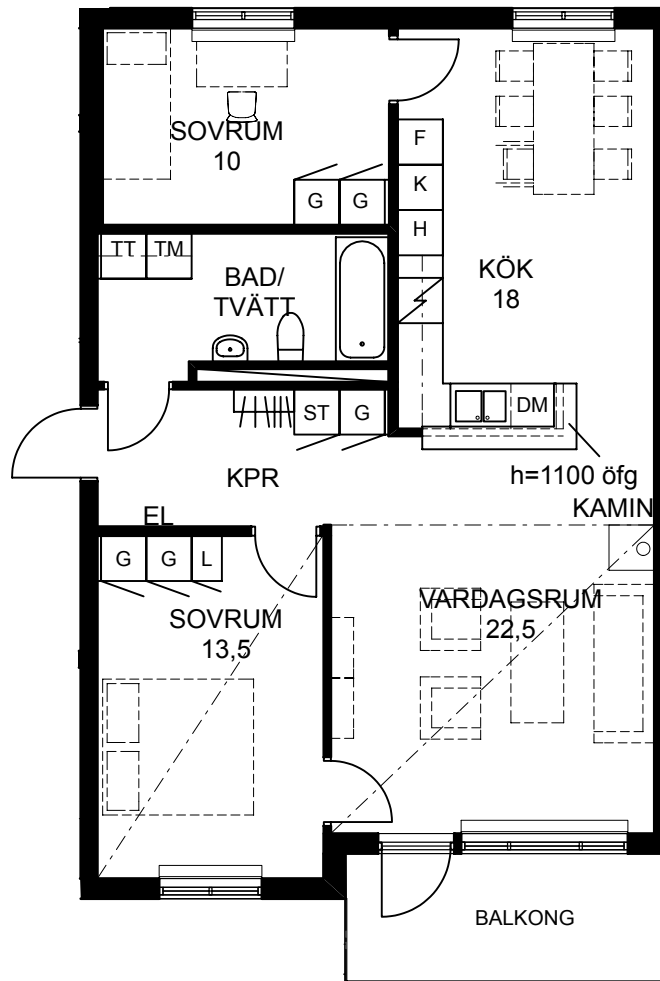

FÖRKLARINGAR

- G Garderob
- L Linneskåp
- ST Städskåp
- K Kylskåp
- F Frys
- K/F Kyl/Frys
- H Högskåp
- KLK Klädkammare
- EL Synligt elskåp

- ##### Hatthylla
- Spis
- Diskmaskin
- Tvättmaskin
- Torktumlare
- Tvättmaskin & torktumlare
- Anger högre takhöjd än normalt 2,50m
- h=x öfg anger bänkskivans höjd över färdigt golv

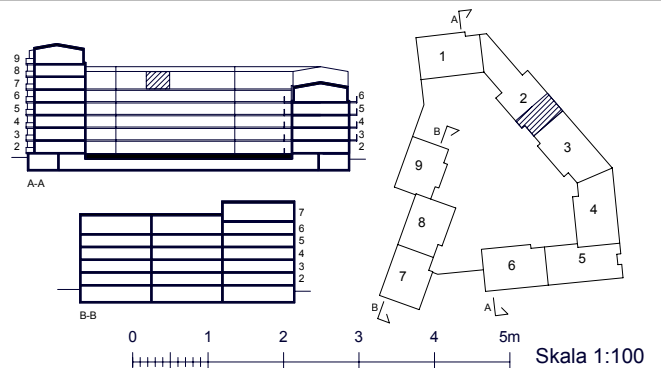

Handdukestork i dusch- och badrum ingår.
 Vi förbehåller oss rätten till ändringar i planlösningen.
 Förändring som kan komma att ske är t ex justerade köksuppställningar.



GAMLA FILMSTADEN, BRF RIVAL

Datum : 2006.05.24

Rev:

SKANSKA

LGH 272

6 ROK

146 m²

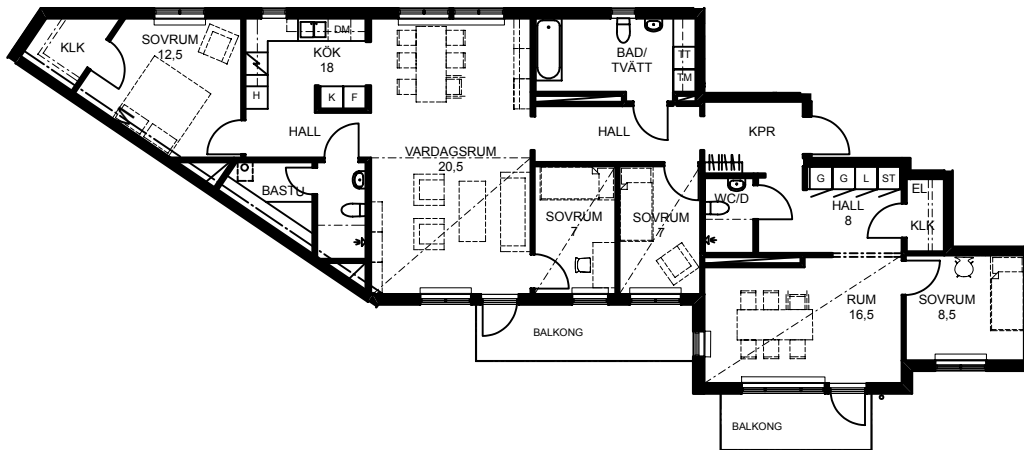

FÖRKLARINGAR

- G Garderob
- L Linneskåp
- ST Städsåkåp
- K Kylskåp
- F Frys
- K/F Kyl/Frys
- H Högskåp
- KLK Klädkammare
- EL Synligt elskåp

- ##### Hatthylla
- Spis
- Diskmaskin
- Tvättmaskin
- Torktumlare
- Tvättmaskin & torktumlare
- Anger högre takhöjd än normalt 2,50m
- Anger bänkskivans höjd över färdigt golv

h=x öfg

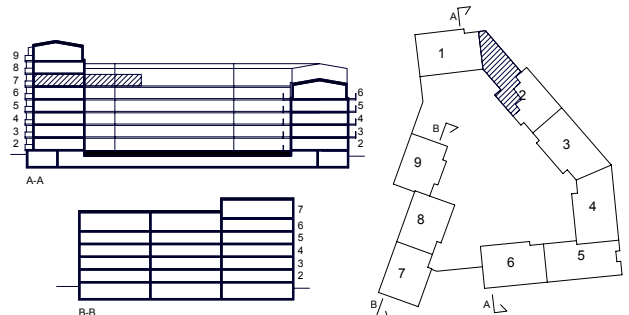

Handdukstork i dusch- och badrum ingår.
 Vi förbehåller oss rätten till ändringar i planlösningen.
 Förändring som kan komma att ske är t ex justerade köksuppställningar.

0 1 2 3 4 5m Skala 1:200



GAMLA FILMSTADEN, BRF RIVAL

Datum : 2006.05.24

Rev:

SKANSKA

LGH 273

1 ROK

29 m²

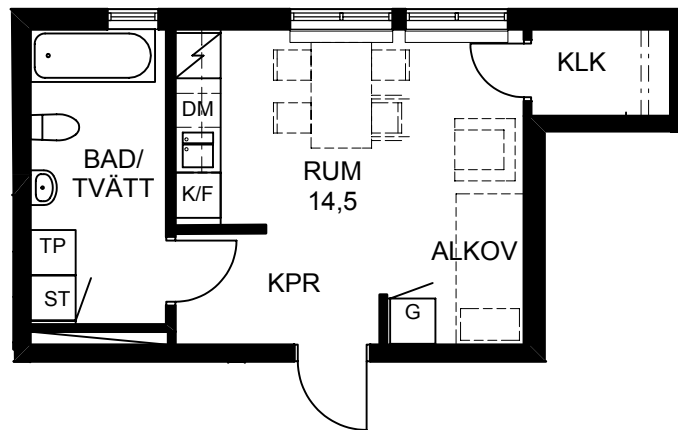

FÖRKLARINGAR

- G Garderob
- L Linneskåp
- ST Städskåp
- K Kylskåp
- F Frys
- K/F Kyl/Frys
- H Högskåp
- KLK Klädkammare
- EL Synligt elskåp

- ##### Hatthylla
- ☐ Spis
- DM Diskmaskin
- TM Tvättmaskin
- TT Torktumlare
- TP Tvättmaskin & torktumlare
- Anger högre takhöjd än normalt 2,50m
- h=x öfg anger bänkskivans höjd över färdigt golv

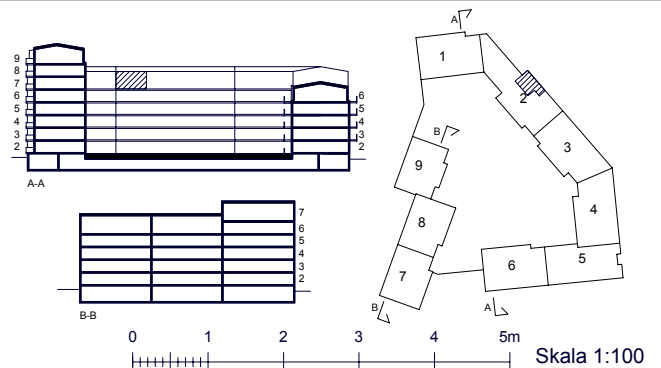

Handdukstork i dusch- och badrum ingår.
 Vi förbehåller oss rätten till ändringar i planlösningen.
 Förändring som kan komma att ske är t ex justerade köksuppställningar.



GAMLA FILMSTADEN, BRF RIVAL

Datum : 2006.05.24

Rev:

SKANSKA

LGH 371

4 ROK

99,5 m²

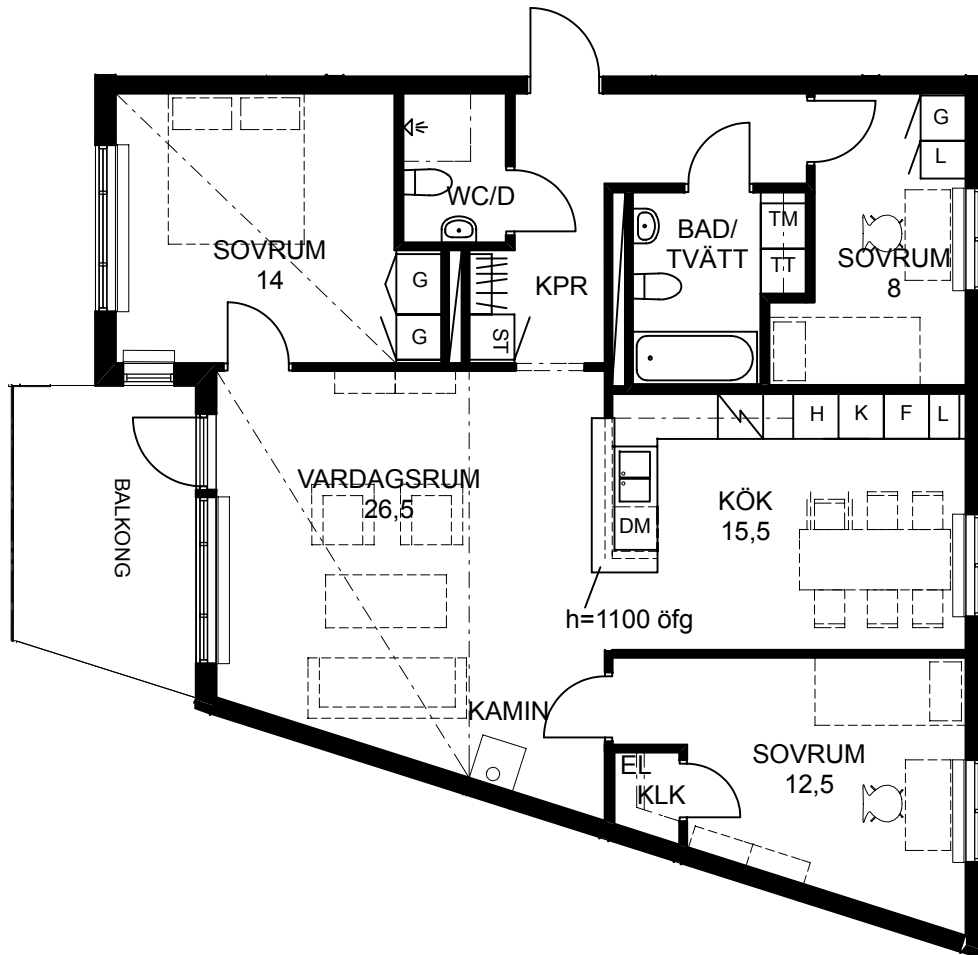

FÖRKLARINGAR

- G Garderob
- L Linneskåp
- ST Städskåp
- K Kylskåp
- F Frys
- K/F Kyl/Frys
- H Högskåp
- KLK Klädkammare
- EL Synligt elskåp

- ##### Hatthylla
- Spis
- Diskmaskin
- Tvättmaskin
- Torktumlare
- Tvättmaskin & torktumlare
- Anger högre takhöjd än normalt 2,50m
- Anger bänkskivans höjd över färdigt golv

h=x öfg

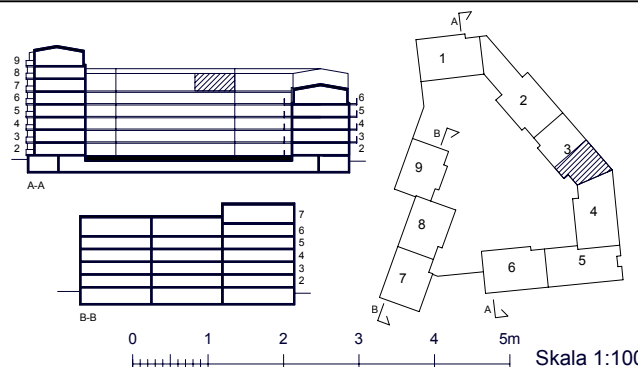

Skala 1:100

Handdukstork i dusch- och badrum ingår.
 Vi förbehåller oss rätten till ändringar i planlösningen.
 Förändring som kan komma att ske är t ex justerade köksuppställningar.



GAMLA FILMSTADEN, BRF RIVAL

Datum : 2006.05.24

Rev:

SKANSKA

LGH 372

4 ROK

108,5 m²

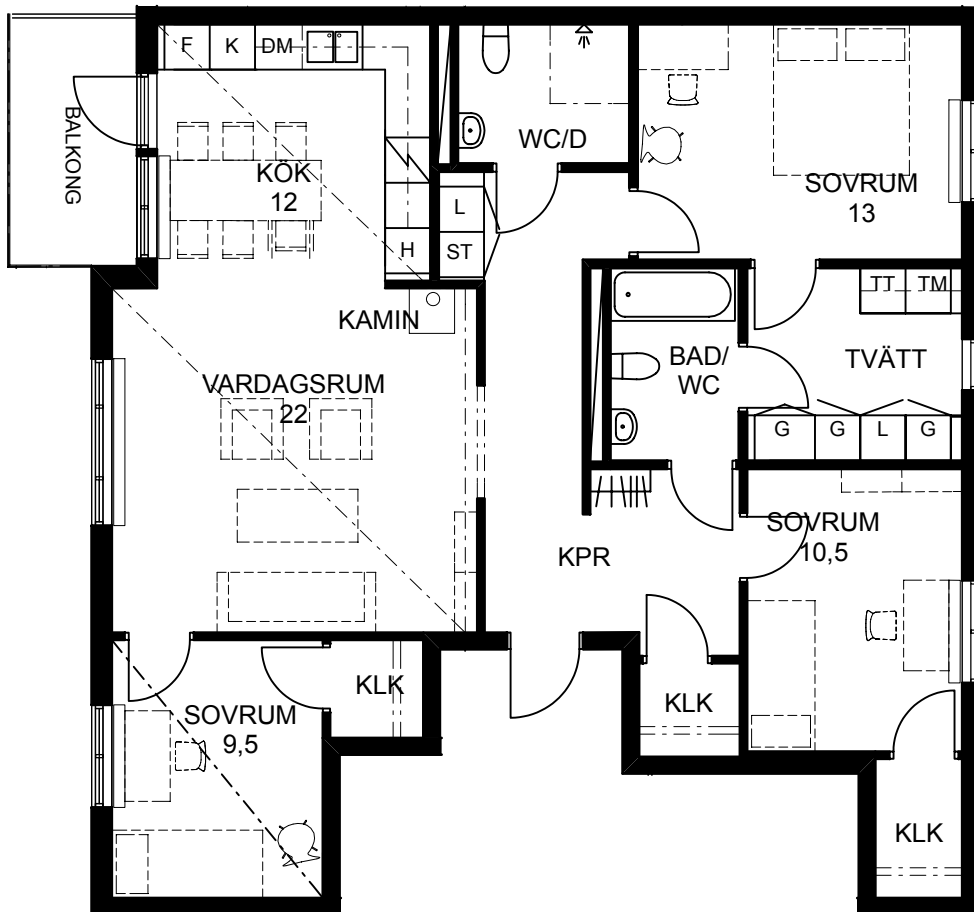

FÖRKLARINGAR

- G Garderob
- L Linneskåp
- ST Städsåkåp
- K Kylskåp
- F Frys
- K/F Kyl/Frys
- H Högsåkåp
- KLK Klädkammare
- EL Synligt elskåp

- #### Hatthylla
- Spis
- Diskmaskin
- Tvättmaskin
- Torktumlare
- Tvättmaskin & torktumlare
- Anger högre takhöjd än normalt 2,50m
- Anger bänkskivans höjd över färdigt golv

h=x öfg

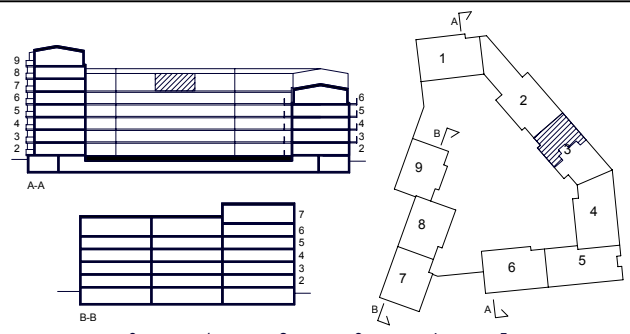

Skala 1:100

Handduktork i dusch- och badrum ingår.
 Vi förbehåller oss rätten till ändringar i planlösningen.
 Förändring som kan komma att ske är t ex justerade köksuppställningar.



GAMLA FILMSTADEN, BRF RIVAL

Datum : 2006.05.24

Rev:

SKANSKA

LGH 471

4 ROK

111,5 m²

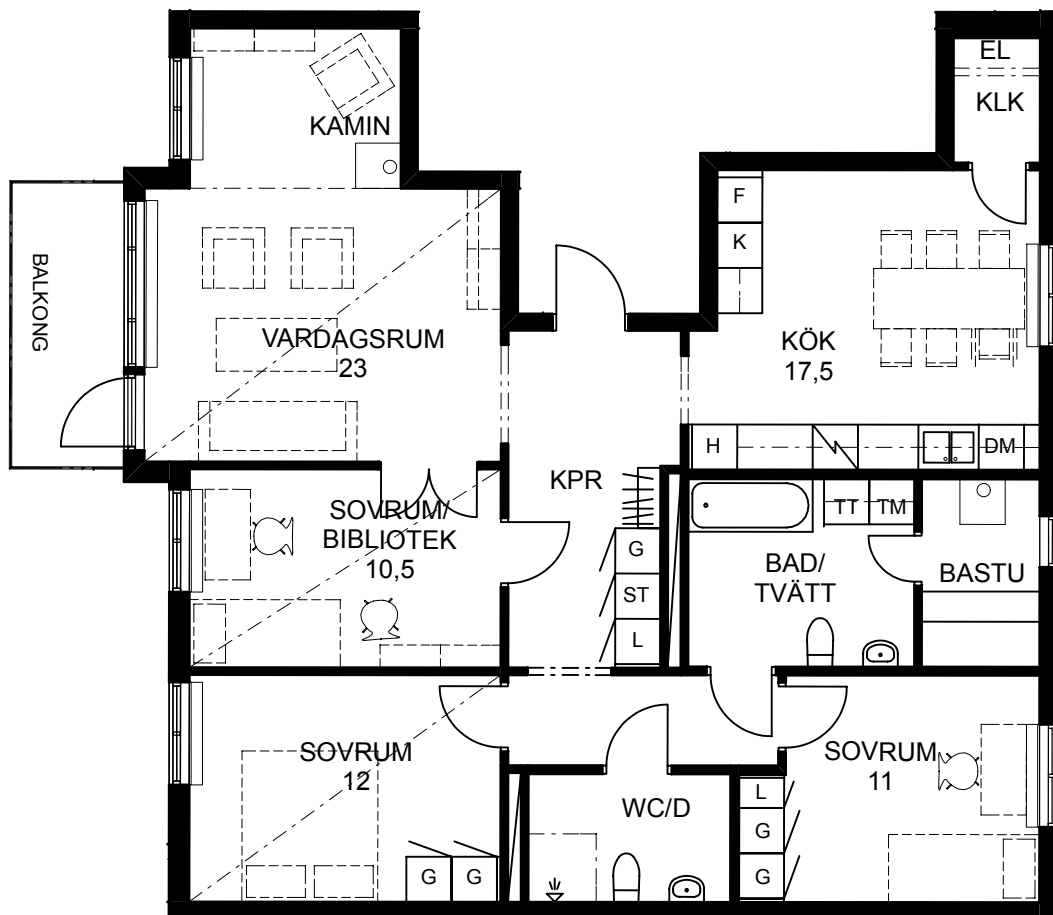

FÖRKLARINGAR

G	Garderob
L	Linneskåp
ST	Städsåp
K	Kylskåp
F	Frys
K/F	Kyl/Frys
H	Högsåp
KLK	Klädkammare
EL	Synligt elsåp

#####	Hatthylla
	Spis
	Diskmaskin
	Tvättmaskin
	Torktumlare
	Tvättmaskin & torktumlare
	Anger högre takhöjd än normalt 2,50m
	anger bänkskivans höjd över färdigt golv
h=x ofg	

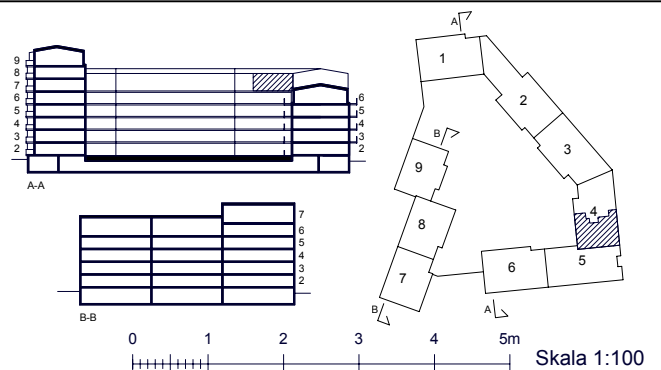

Handdukstork i dusch- och badrum ingår.
 Vi förbehåller oss rätten till ändringar i planlösningen.
 Förändring som kan komma att ske är t ex justerade köksuppställningar.



GAMLA FILMSTADEN, BRF RIVAL

Datum : 2006.05.24

Rev:

SKANSKA

LGH 472

4 ROK

99,5 m²

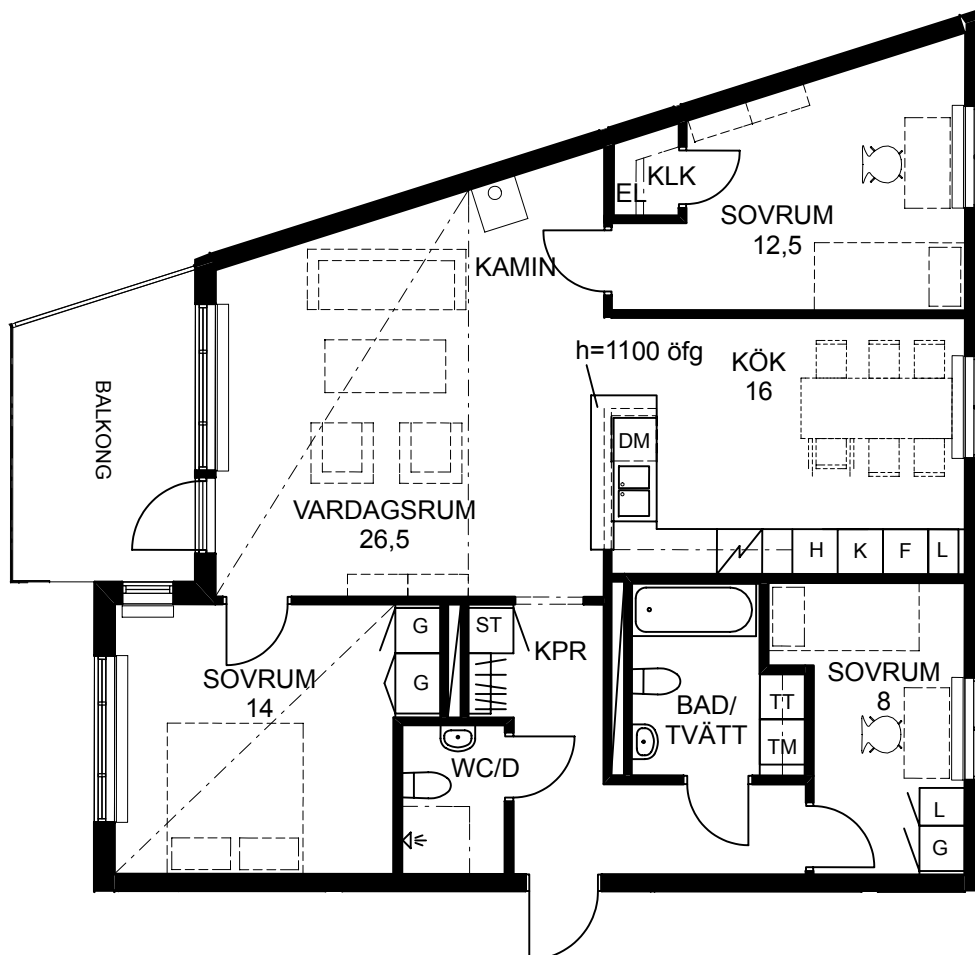

FÖRKLARINGAR

G Garderob
L Linneskåp
ST Städskåp
K Kylskåp
F Frys
K/F Kyl/Frys
H Högskåp
KLK Klädkammare
EL Synligt elskåp

Hatthylla
 Spis
 Diskmaskin
 Tvättmaskin
 Torktumlare
 Tvättmaskin & torktumlare
 Anger högre takhöjd än normalt 2,50m
 anger bänkskivans höjd över färdigt golv

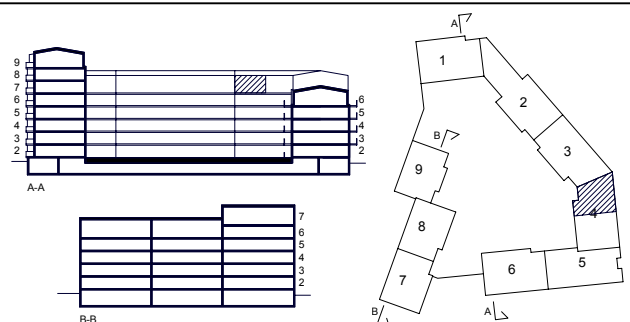

0 1 2 3 4 5m Skala 1:100

Handdukstork i dusch- och badrum ingår.
 Vi förbehåller oss rätten till ändringar i planlösningen.
 Förändring som kan komma att ske är t ex justerade köksuppställningar.



GAMLA FILMSTADEN, BRF RIVAL

Datum : 2006.05.24

Rev:

SKANSKA

LGH 571

4 ROK

89 m²

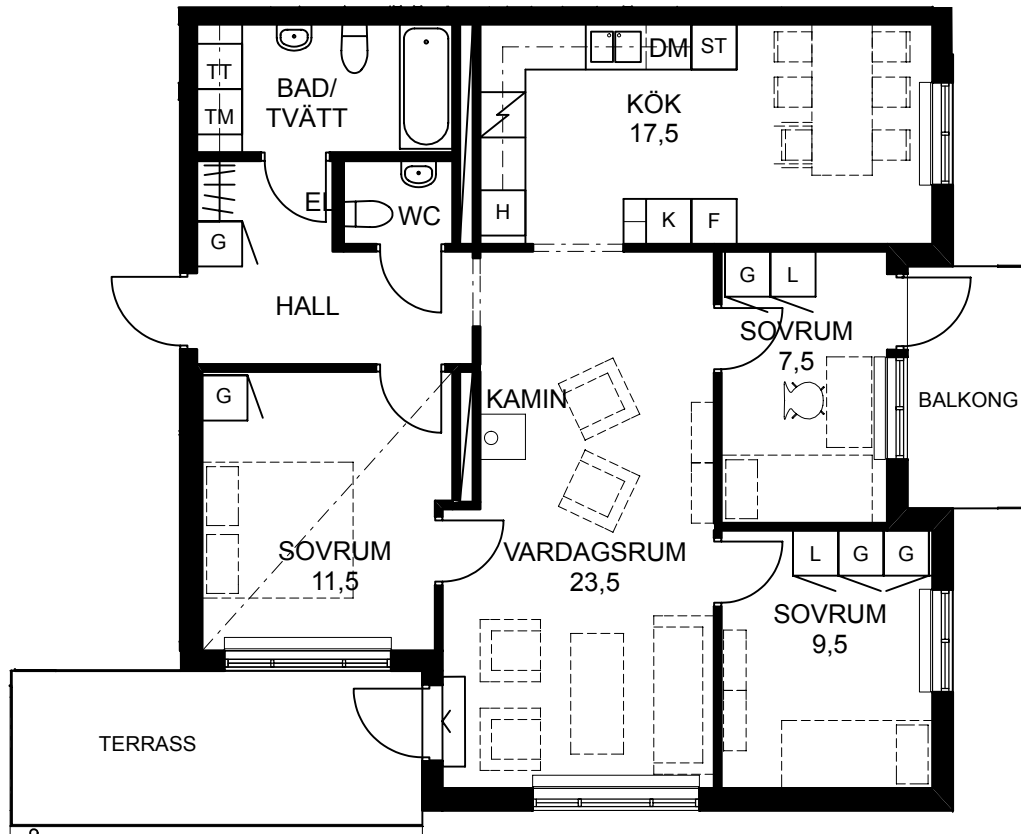

FÖRKLARINGAR

- G Garderob
- L Linneskåp
- ST Städsåp
- K Kylskåp
- F Frys
- K/F Kyl/Frys
- H Högskåp
- KLK Klädkammare
- EL Synligt elskåp

- ##### Hatthylla
- Spis
- Diskmaskin
- Tvättmaskin
- Torktumlare
- Tvättmaskin & torktumlare
- Anger högre takhöjd än normalt 2,50m
- Anger bänkskivans höjd över färdigt golv

h=x öfg

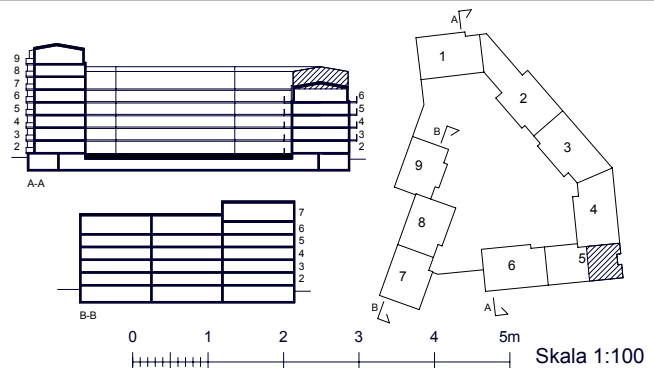

Handdukstork i dusch- och badrum ingår.
 Vi förbehåller oss rätten till ändringar i planlösningen.
 Förändring som kan komma att ske är t ex justerade köksuppställningar.



GAMLA FILMSTADEN, BRF RIVAL

Datum : 2006.05.24

Rev:

SKANSKA

LGH 771

6 ROK

140,5 m²

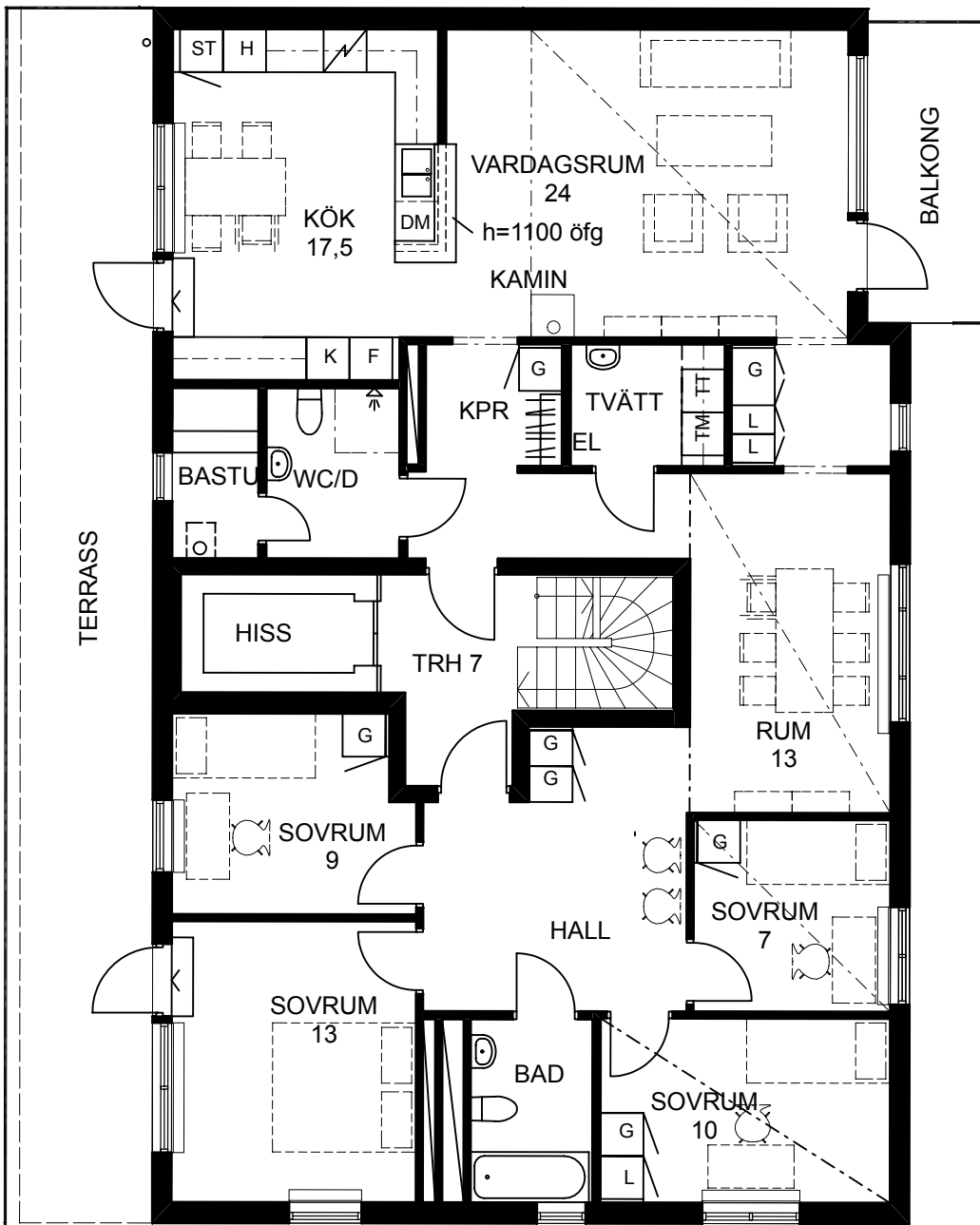

FÖRKLARINGAR

- G Garderob
- L Linneskåp
- ST Städskåp
- K Kylskåp
- F Frys
- K/F Kyl/Frys
- H Högskåp
- KLK Klädkammare
- EL Synligt elskåp

- ##### Hatthylla
- ☐ Spis
- DM Diskmaskin
- TM Tvättmaskin
- TP Torktumlare
- TP Tvättmaskin & torktumlare
- Anger högre takhöjd än normalt 2,50m
- h=x öfg anger bänkskivans höjd över färdigt golv

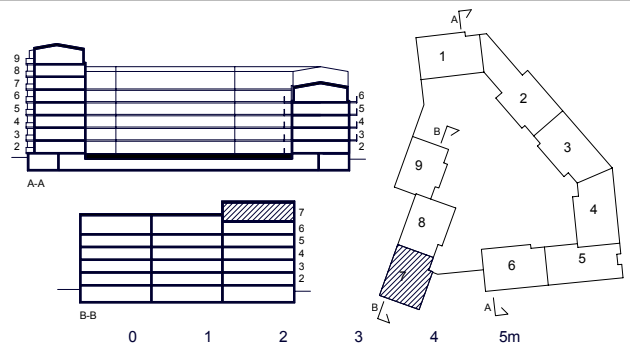

0 1 2 3 4 5m Skala 1:100

Handduktork i dusch- och badrum ingår.
 Vi förbehåller oss rätten till ändringar i planlösningen.
 Förändring som kan komma att ske är t ex justerade köksuppställningar.



GAMLA FILMSTADEN, BRF RIVAL

Datum : 2006.05.24

Rev:





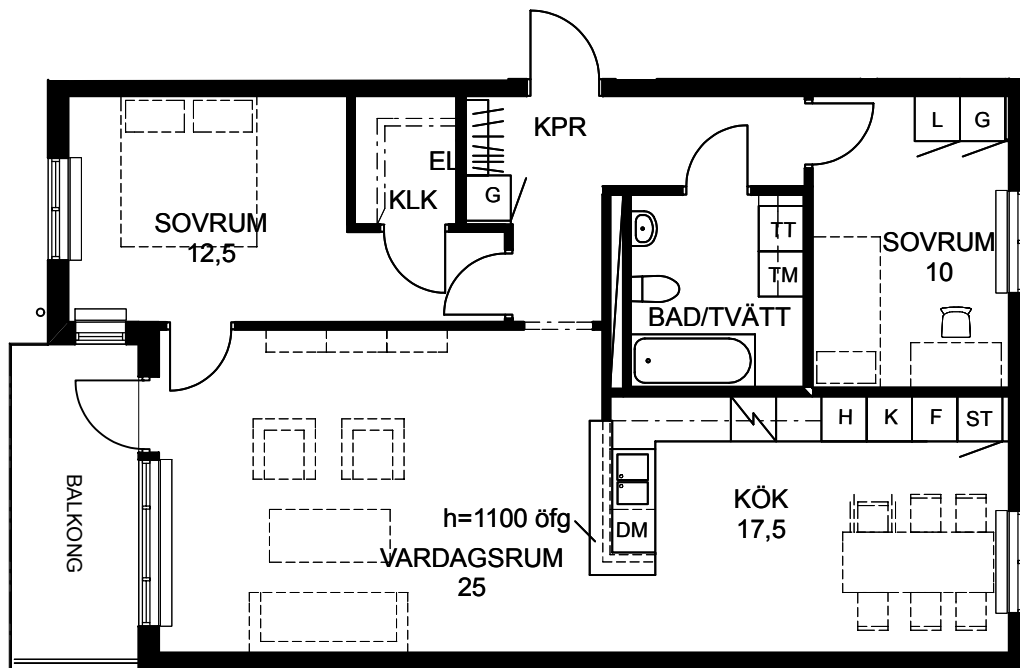

SKANSKA

**LGH 261, 251
241, 231, 761
751, 741, 731
3 ROK
86,5 m²**



FÖRKLARINGAR

G Garderob
L Linneskåp
ST Städsåp
K Kylskåp
F Frys
K/F Kyl/Frys
H Högskåp
KLK Klädkammare
EL Synligt elskåp

Hatthylla
 Hatthylla
 Spis
 Diskmaskin
 Tvättmaskin
 Torktumlare
 Tvättmaskin & torktumlare
 Anger högre takhöjd än normalt 2,50m
 Anger högre takhöjd
 Anger bänksskivans höjd över färdigt golv
 h=x öfg

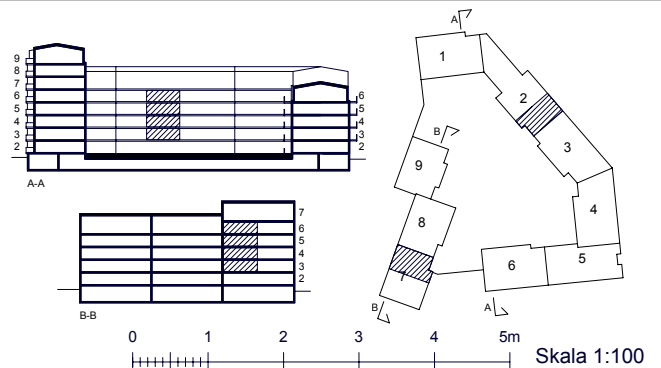

Handdukstork i dusch- och badrum ingår.
 Vi förbehåller oss rätten till ändringar i planlösningen.
 Förändring som kan komma att ske är t ex justerade köksuppställningar.



GAMLA FILMSTADEN, BRF RIVAL

Datum : 2006.05.24

Rev:

SKANSKA

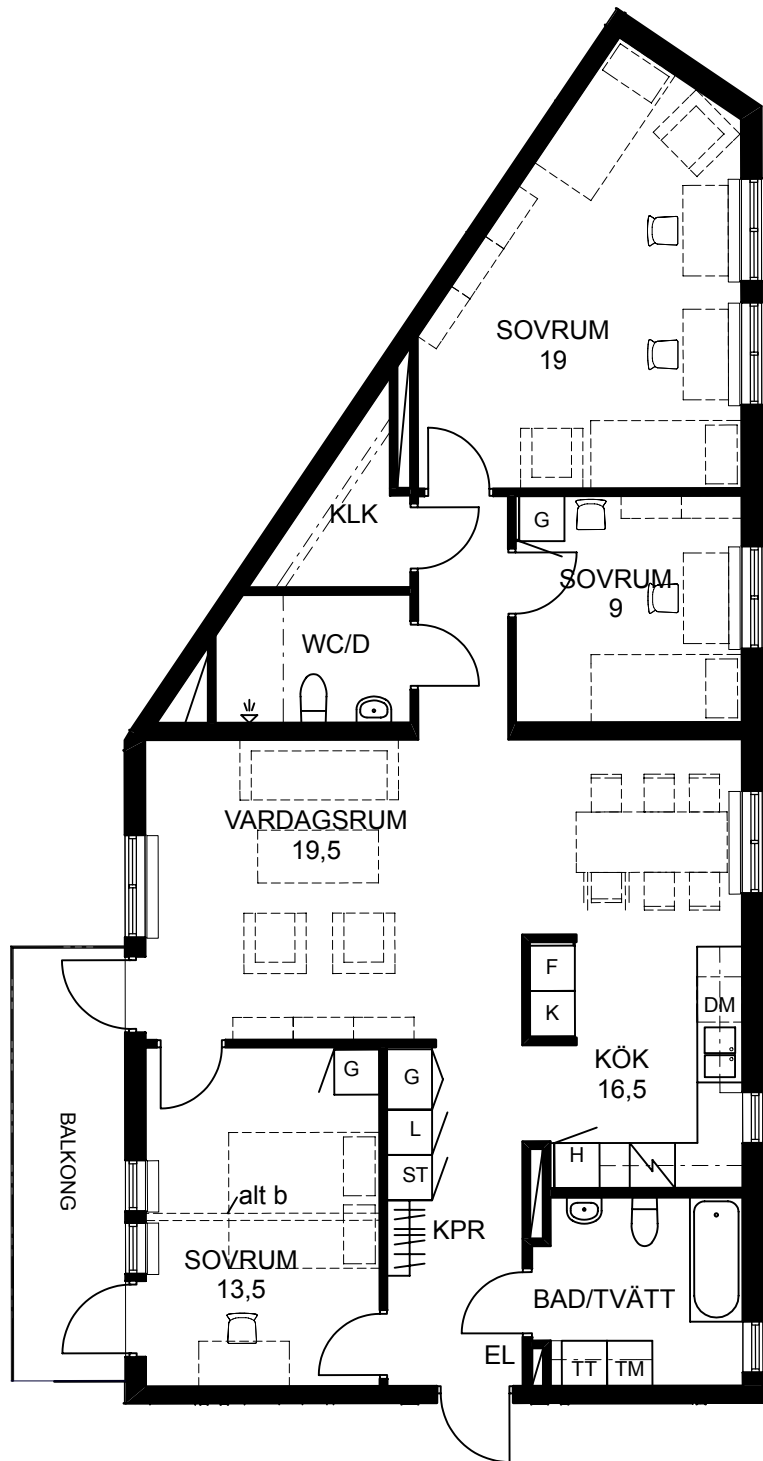

LGH 263, 253

243, 233

4 ROK

109,5 m²

Alt. b

LGH 263b, 253b

243b, 233b

5 ROK

109,5 m²

Stort sovrums delas i två mindre.

FÖRKLARINGAR

- G Garderob
- L Linneskåp
- ST Städskåp
- K Kylskåp
- F Frys
- K/F Kyl/Frys
- H Högsåp
- KLK Klädskåp
- EL Synligt elskåp

- ##### Hatthylla
- Spis
- DM Diskmaskin
- TM Tvättmaskin
- TT Torktumlare
- TP Tvättmaskin & torktumlare
- Anger högre takhöjd än normalt 2,50m
- h=x öfg anger bänkskivans höjd över färdigt golv

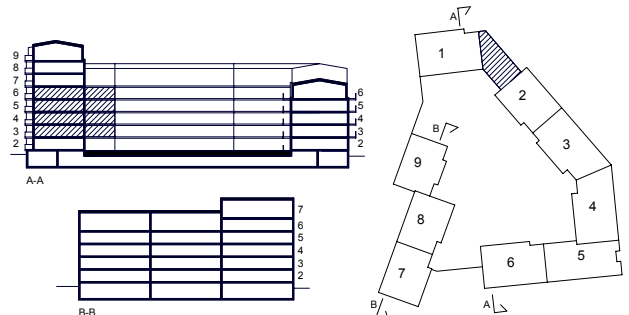

0 1 2 3 4 5m Skala 1:100

Handdukstork i dusch- och badrum ingår.

Vi förbehåller oss rätten till ändringar i planlösningen.

Förändring som kan komma att ske är t ex justerade köksuppställningar.



GAMLA FILMSTADEN, BRF RIVAL

Datum : 2006.05.24

Rev:

SKANSKA

LGH 264, 254

244, 234

1 ROK

34 m²

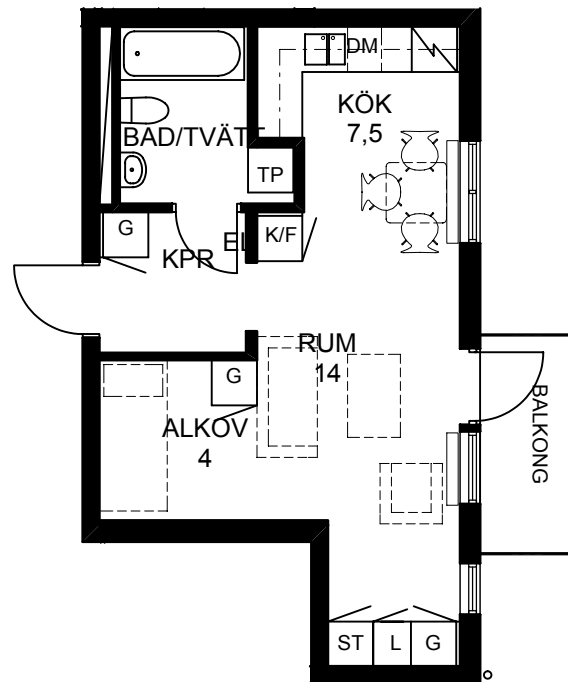

FÖRKLARINGAR

- G Garderob
- L Linneskåp
- ST Städskåp
- K Kylskåp
- F Frys
- K/F Kyl/Frys
- H Högsåp
- KLK Klädkammare
- EL Synligt elskåp

- ##### Hatthylla
- Spis
- Diskmaskin
- Tvättmaskin
- Torktumlare
- Tvättmaskin & torktumlare
- Anger högre takhöjd än normalt 2,50m
- Anger bänksskivans höjd över färdigt golv

h=x ofg

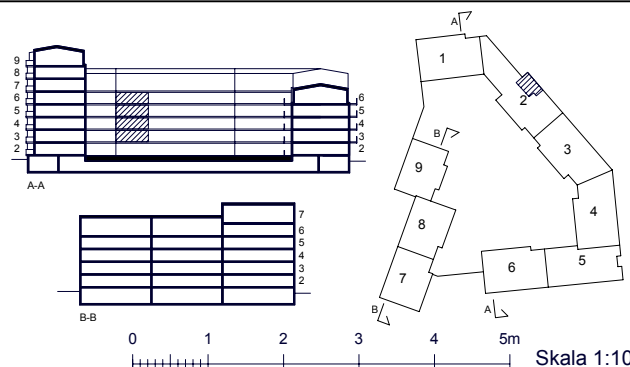

Handdukstork i dusch- och badrum ingår.
 Vi förbehåller oss rätten till ändringar i planlösningen.
 Förändring som kan komma att ske är t ex justerade köksuppställningar.



GAMLA FILMSTADEN, BRF RIVAL

Datum : 2006.05.24

Rev:

SKANSKA

LGH 362, 352

342, 332

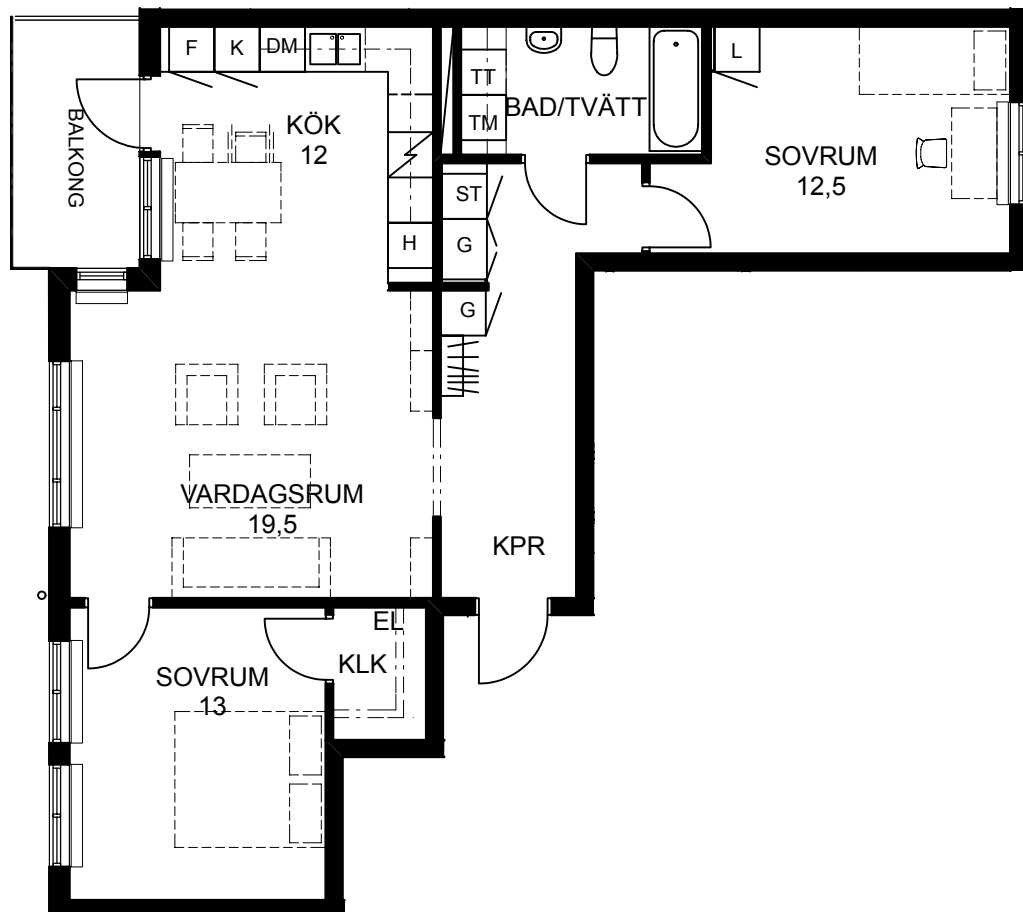

3 ROK

79 m²



FÖRKLARINGAR

G Garderob
L Linneskåp
ST Städsåp
K Kylskåp
F Frys
K/F Kyl/Frys
H Högskåp
KLK Klädkammare
EL Synligt elskåp

Hatthylla
 Spis
 Diskmaskin
 Tvättmaskin
 Torktumlare
 Tvättmaskin & torktumlare
 Anger högre takhöjd än normalt 2,50m
 Anger bänkskivans höjd över färdigt golv
 h=x öfg

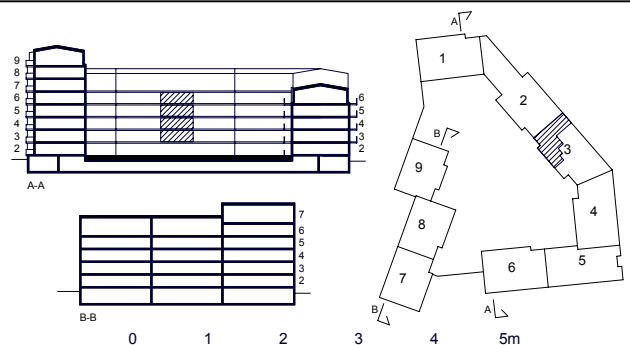

Handdukstork i dusch- och badrum ingår.
 Vi förbehåller oss rätten till ändringar i planlösningen.
 Förändring som kan komma att ske är t ex justerade köksuppställningar.

0 1 2 3 4 5m Skala 1:100



GAMLA FILMSTADEN, BRF RIVAL

Datum : 2006.05.24

Rev:

SKANSKA

LGH 363, 353

343, 333

1,5 ROK

36,5 m²

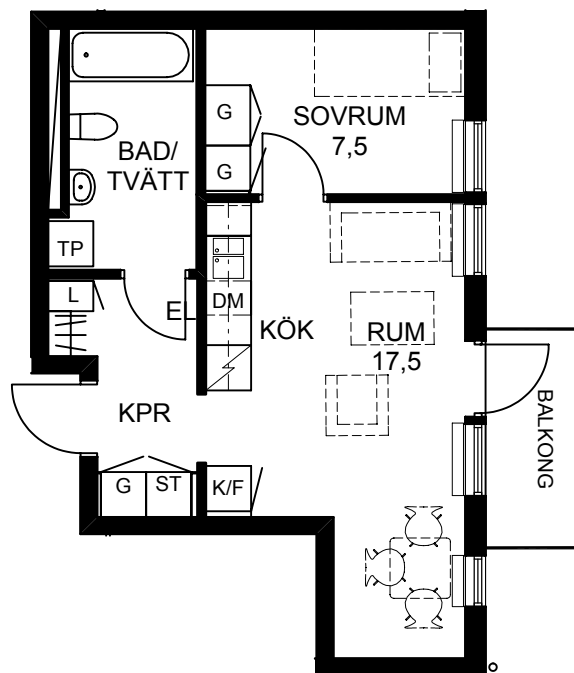

FÖRKLARINGAR

- G Garderob
- L Linneskåp
- ST Städskåp
- K Kylskåp
- F Frys
- K/F Kyl/Frys
- H Högskåp
- KLK Klädkammare
- EL Synligt elskåp

- ##### Hatthylla
- Spis
- Diskmaskin
- Tvättmaskin
- Torktumlare
- Tvättmaskin & torktumlare
- Anger högre takhöjd än normalt 2,50m
- Anger bänkskivans höjd över färdigt golv

h=x öfg

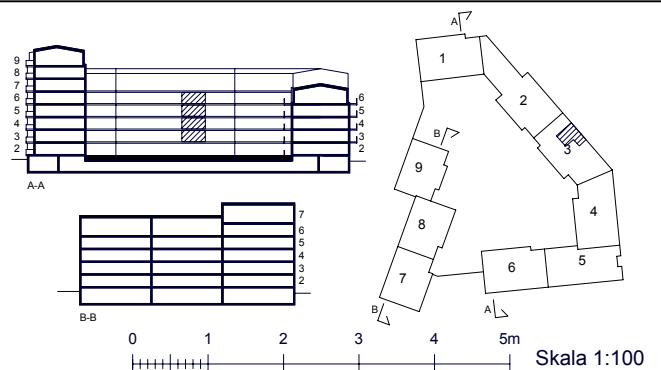

Handduktork i dusch- och badrum ingår.
 Vi förbehåller oss rätten till ändringar i planlösningen.
 Förändring som kan komma att ske är t ex justerade köksuppställningar.



GAMLA FILMSTADEN, BRF RIVAL

Datum : 2006.05.24

Rev:

SKANSKA

LGH 461, 451

441, 431

1,5 ROK

36,5 m²

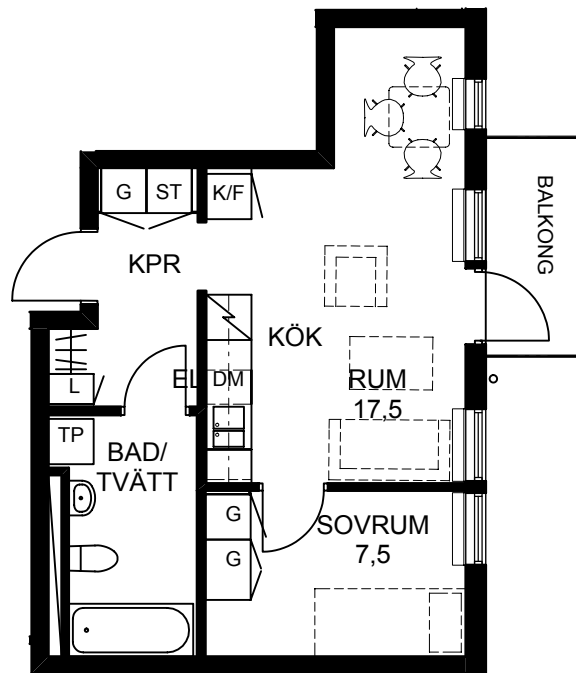

FÖRKLARINGAR

G	Garderob
L	Linneskåp
ST	Städskåp
K	Kylskåp
F	Frys
K/F	Kyl/Frys
H	Högsåp
KLK	Klädkammare
EL	Synligt elskåp

#####	Hatthylla
▧	Spis
DM	Diskmaskin
TM	Tvättmaskin
TT	Torktumlare
TP	Tvättmaskin & torktumlare
▧	Anger högre takhöjd än normalt 2,50m
h=x öfg	anger bänkskivans höjd över färdigt golv

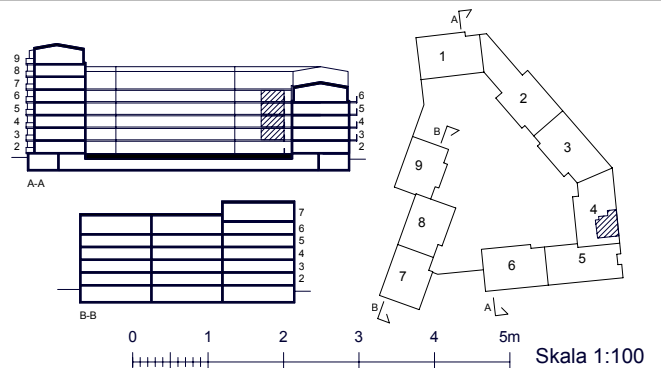

Handdukstork i dusch- och badrum ingår.
 Vi förbehåller oss rätten till ändringar i planlösningen.
 Förändring som kan komma att ske är t ex justerade köksuppställningar.



GAMLA FILMSTADEN, BRF RIVAL

Datum : 2006.05.24

Rev:

SKANSKA

LGH 462, 452

442, 432

3 ROK

83,5 m²

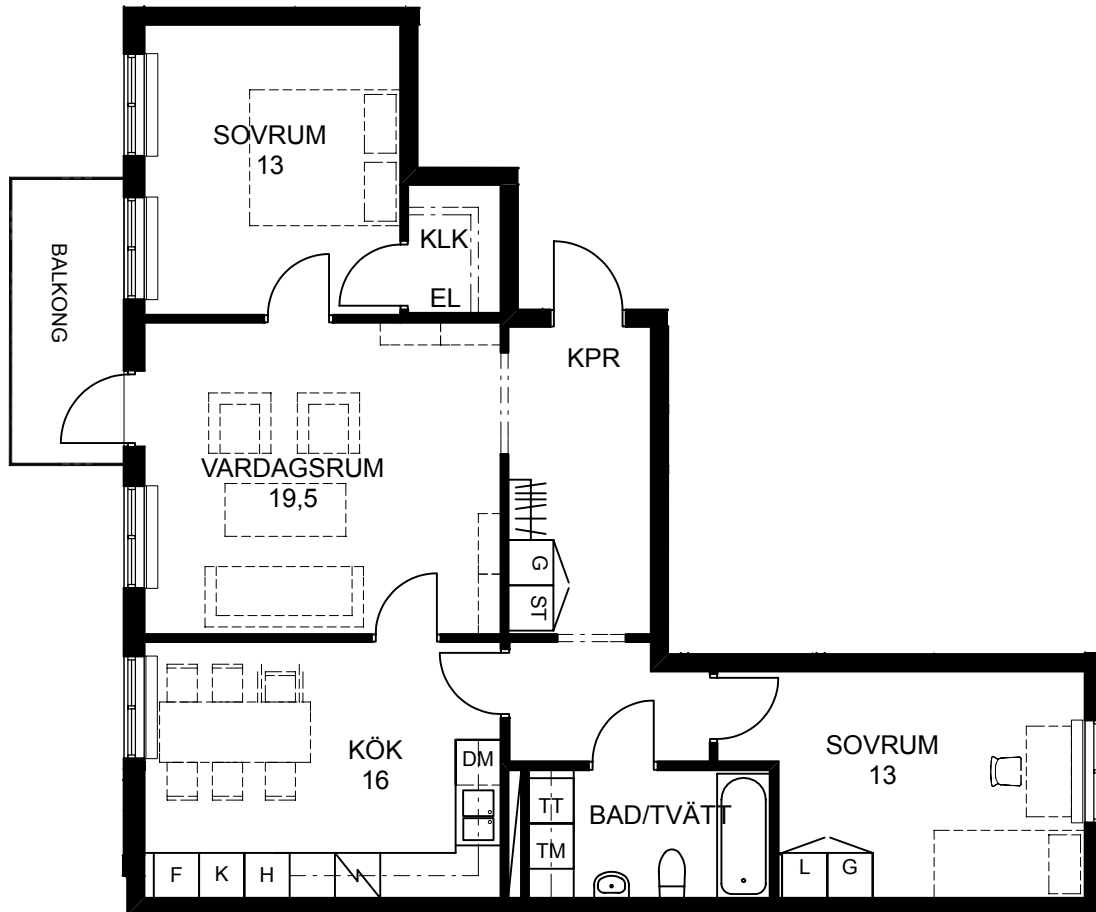

FÖRKLARINGAR

- G Garderob
- L Linneskåp
- ST Städsåk
- K Kylskåp
- F Frys
- K/F Kyl/Frys
- H Högskåp
- KLK Klädkammare
- EL Synligt elskåp

- ##### Hatthylla
- Spis
- Diskmaskin
- Tvättmaskin
- Torktumlare
- Tvättmaskin & torktumlare
- Anger högre takhöjd än normalt 2,50m
- Anger bänkskivans höjd över färdigt golv

h=x öfg

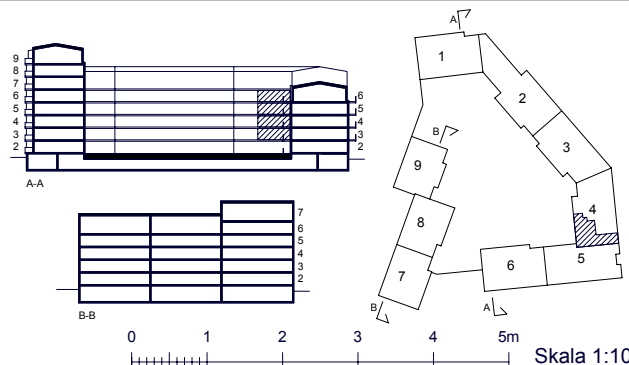

Handdukstork i dusch- och badrum ingår.
 Vi förbehåller oss rätten till ändringar i planlösningen.
 Förändring som kan komma att ske är t ex justerade köksuppställningar.



GAMLA FILMSTADEN, BRF RIVAL

Datum : 2006.05.24

Rev:

SKANSKA

LGH 463, 453

443, 433





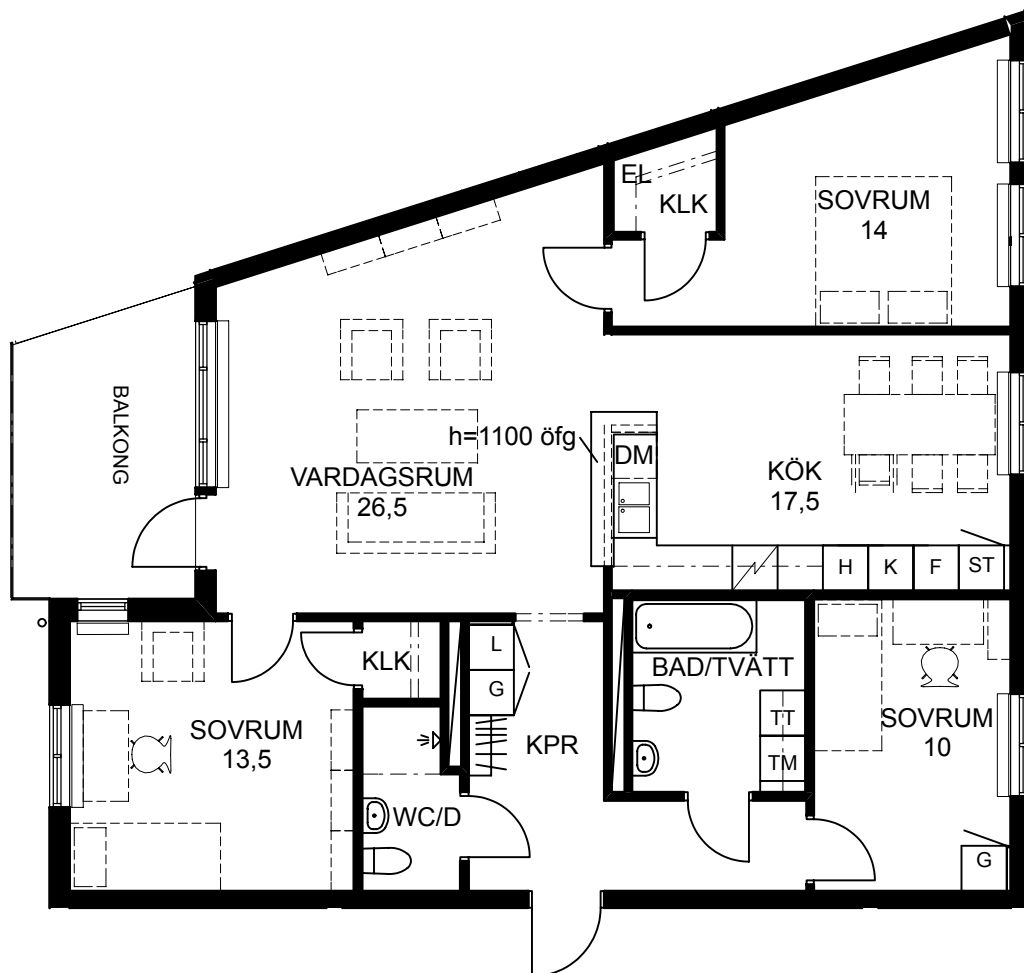

4 ROK

108,5 m²



FÖRKLARINGAR

G Garderob
L Linneskåp
ST Städsåp
K Kylskåp
F Frys
K/F Kyl/Frys
H Högskåp
KLK Klädkammare
EL Synligt elskåp

Hatthylla
 Hatthylla
 Spis
 Diskmaskin
 Tvättmaskin
 Torktumlare
 Tvättmaskin & torktumlare
 Anger högre takhöjd än normalt 2,50m
 Anger högre takhöjd
 Anger bänkksskivans höjd över färdigt golv
 h=x öfg

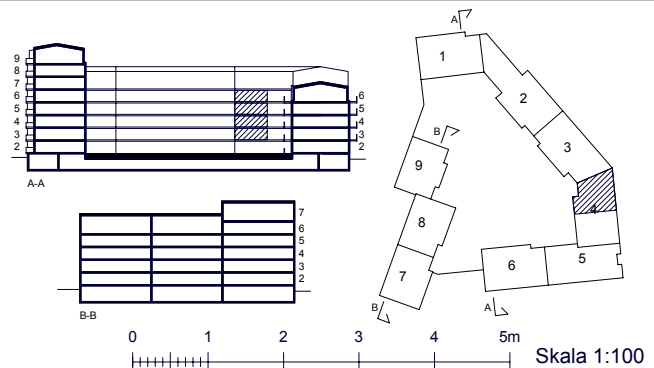

Handdukstork i dusch- och badrum ingår.
 Vi förbehåller oss rätten till ändringar i planlösningen.
 Förändring som kan komma att ske är t ex justerade köksuppställningar.



GAMLA FILMSTADEN, BRF RIVAL

Datum : 2006.05.24

Rev:

SKANSKA

LGH 561

3 ROK

94 m²

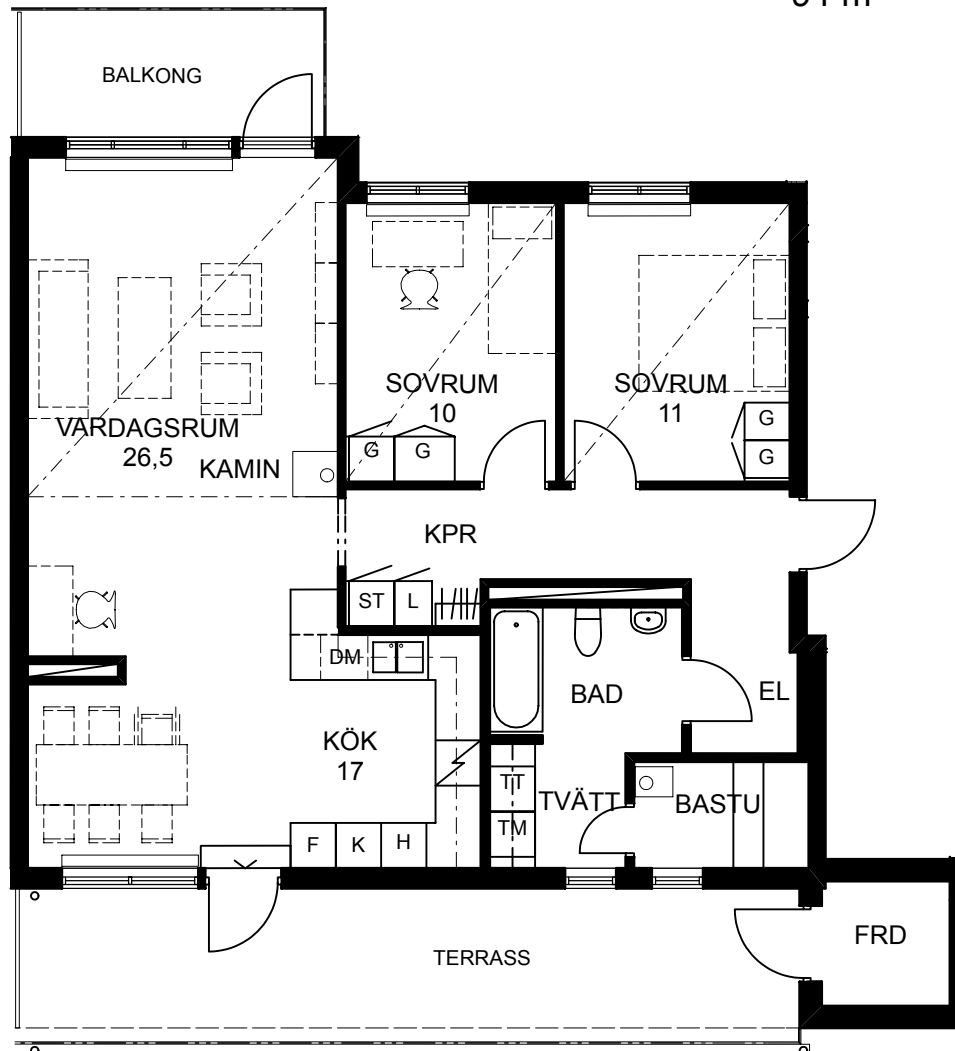

FÖRKLARINGAR

- G Garderob
- L Linneskåp
- ST Städskap
- K Kylskåp
- F Frys
- K/F Kyl/Frys
- H Högskåp
- KLK Klädskåp
- EL Synligt elskåp

- ##### Hatthylla
- Spis
- Diskmaskin
- Tvättmaskin
- Torktumlare
- Tvättmaskin & torktumlare
- Anger högre takhöjd än normalt 2,50m
- Anger bänkskivans höjd över färdigt golv

h=x öfg

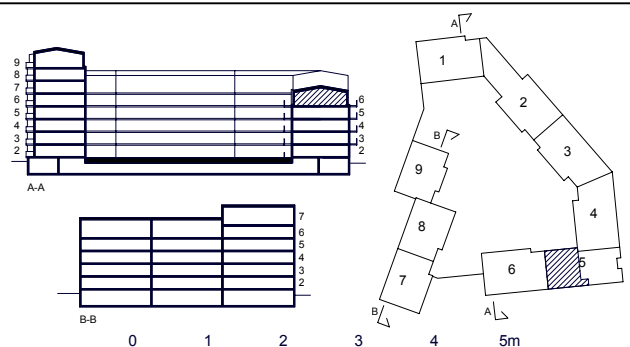

Skala 1:100

Handdukstork i dusch- och badrum ingår.
 Vi förbehåller oss rätten till ändringar i planlösningen.
 Förändring som kan komma att ske är t ex justerade köksuppställningar.



GAMLA FILMSTADEN, BRF RIVAL

Datum : 2006.05.24

Rev:

SKANSKA

LGH 562, 552

542, 532, 522

4 ROK

98,5 m²

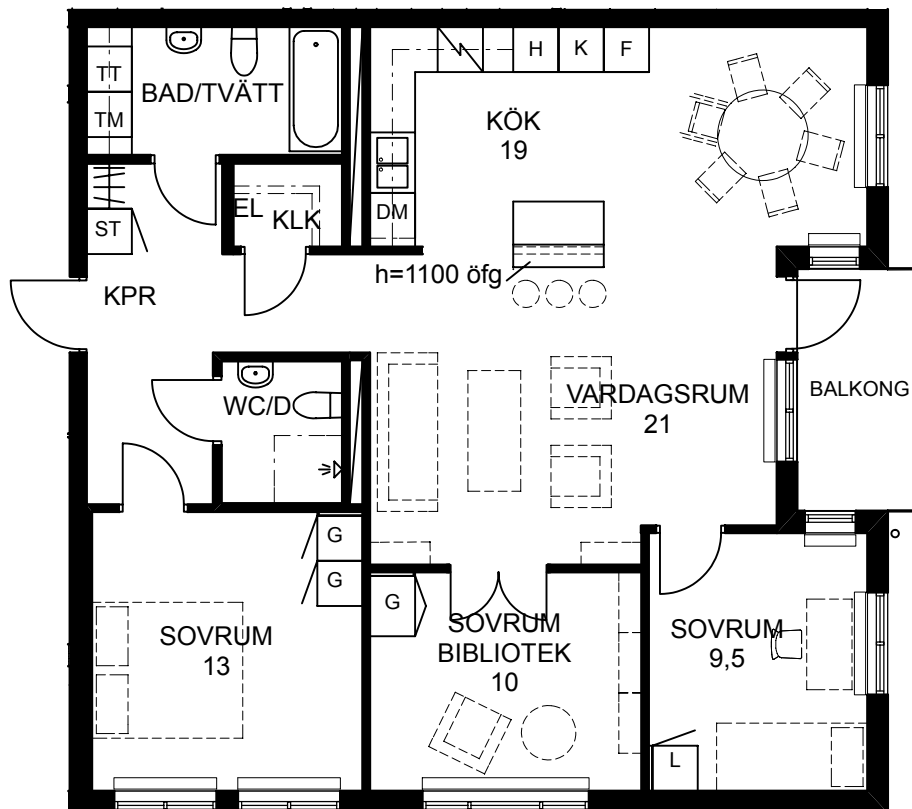

FÖRKLARINGAR

- G Garderob
- L Linneskåp
- ST Städskåp
- K Kylskåp
- F Frys
- K/F Kyl/Frys
- H Högskåp
- KLK Klädkammare
- EL Synligt elskåp

- ##### Hatthylla
- Spis
- Diskmaskin
- Tvättmaskin
- Torktumlare
- Tvättmaskin & torktumlare
- Anger högre takhöjd än normalt 2,50m
- Anger bänkskivans höjd över färdigt golv

h=x öfg

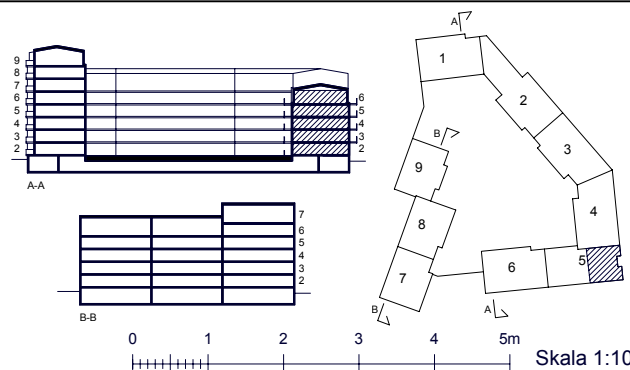

Handdukstork i dusch- och badrum ingår.
 Vi förbehåller oss rätten till ändringar i planlösningen.
 Förändring som kan komma att ske är t ex justerade köksuppställningar.



GAMLA FILMSTADEN, BRF RIVAL

Datum : 2006.05.24

Rev:

SKANSKA

LGH 661

4 ROK

96 m²

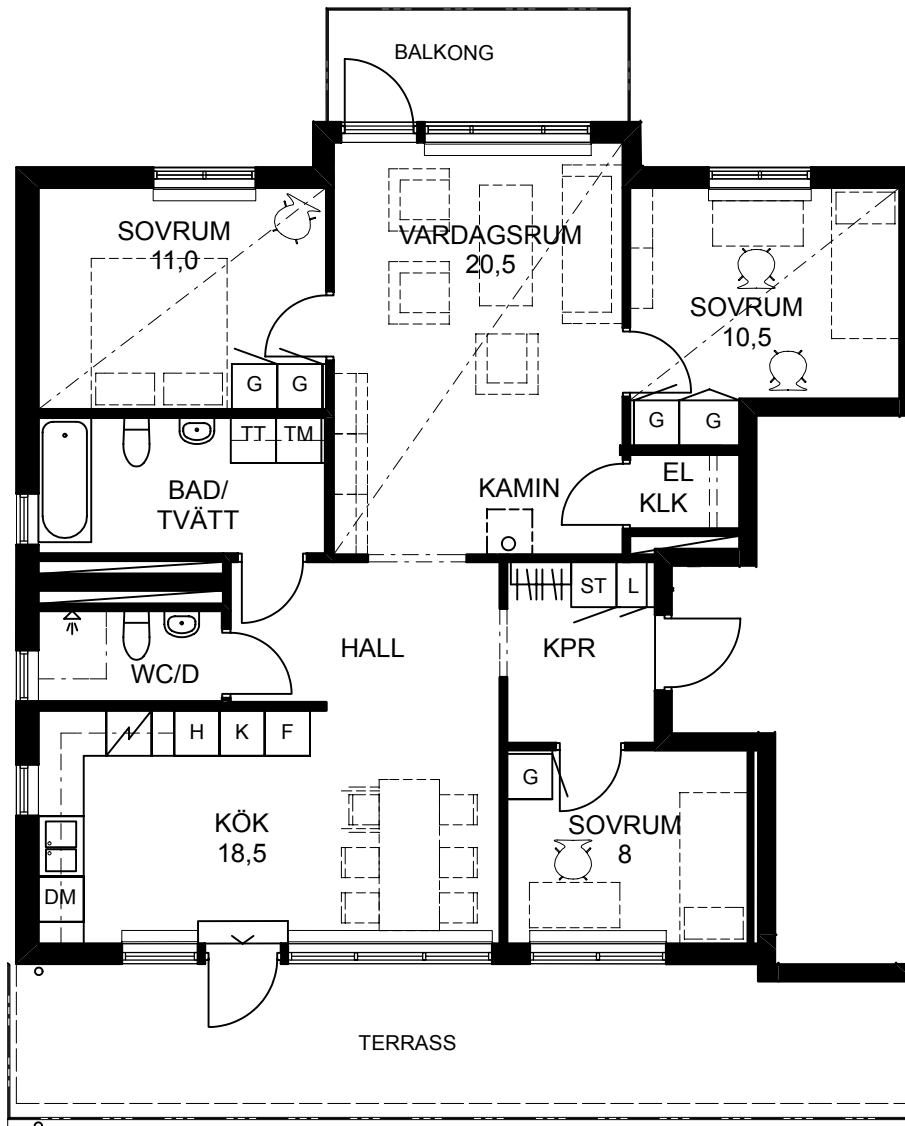

FÖRKLARINGAR

- G Garderob
- L Linneskåp
- ST Städskåp
- K Kylskåp
- F Frys
- K/F Kyl/Frys
- H Högsåp
- KLK Klädkammare
- EL Synligt elskåp

- ##### Hatthylla
- Spis
- Diskmaskin
- Tvättmaskin
- Torktumlare
- Tvättmaskin & torktumlare
- Anger högre takhöjd än normalt 2,50m
- Anger bänkskivans höjd över färdigt golv

h=x öfg

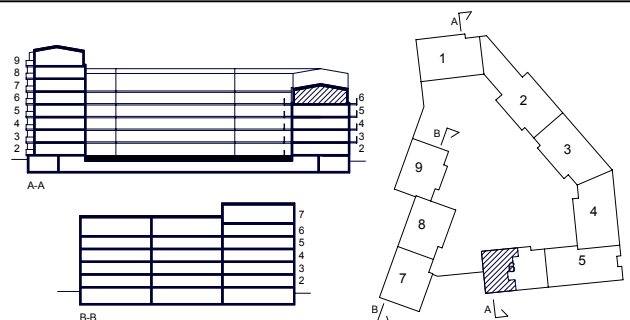

0 1 2 3 4 5m Skala 1:100

Handduktork i dusch- och badrum ingår.
 Vi förbehåller oss rätten till ändringar i planlösningen.
 Förändring som kan komma att ske är t ex justerade köksuppställningar.



GAMLA FILMSTADEN, BRF RIVAL

Datum : 2006.05.24

Rev:

SKANSKA

LGH 662

2 ROK

71 m²

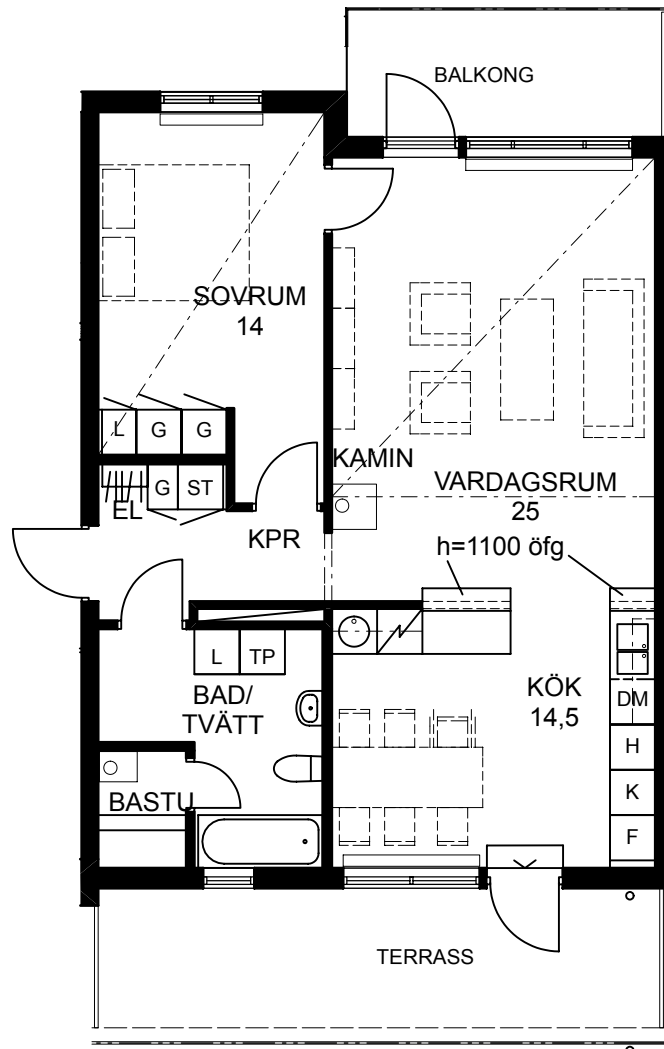

FÖRKLARINGAR

- G Garderob
- L Linneskåp
- ST Städskåp
- K Kylskåp
- F Frys
- K/F Kyl/Frys
- H Högskåp
- KLK Klädkammare
- EL Synligt elskåp

- ##### Hatthylla
- Spis
- Diskmaskin
- Tvättmaskin
- Torktumlare
- Tvättmaskin & torktumlare
- Anger högre takhöjd än normalt 2,50m
- Anger bänkskivans höjd över färdigt golv

h=x öfg

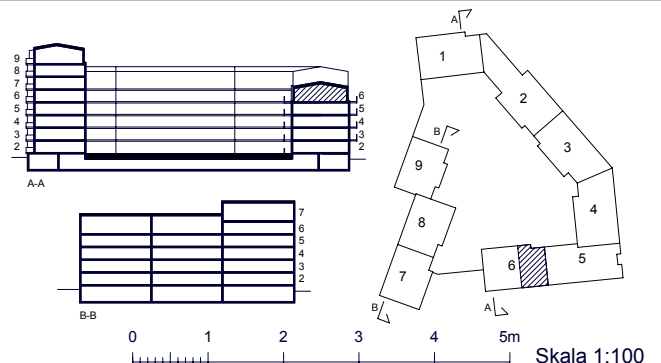

Handduktork i dusch- och badrum ingår.
 Vi förbehåller oss rätten till ändringar i planlösningen.
 Förändring som kan komma att ske är t ex justerade köksuppställningar.



GAMLA FILMSTADEN, BRF RIVAL

Datum : 2006.05.24

Rev:

SKANSKA

LGH 762, 752

742, 732

2 ROK

48,5 m²

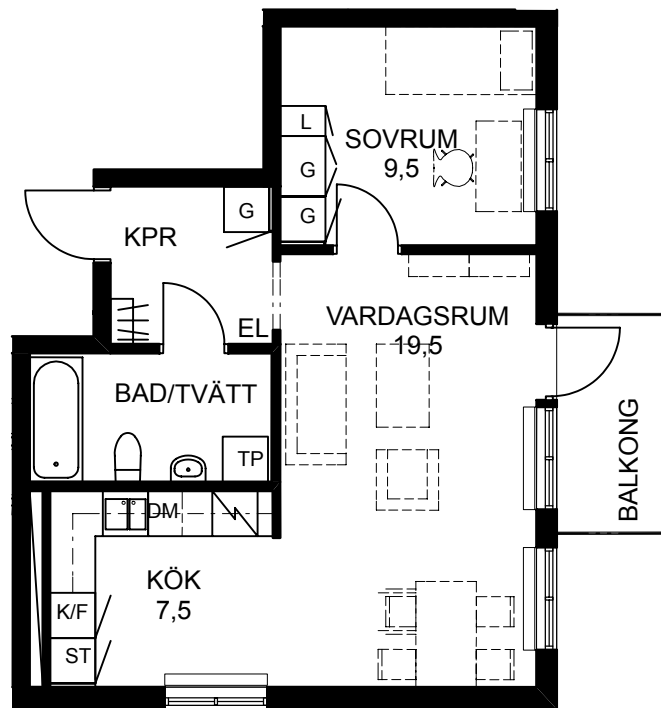

FÖRKLARINGAR

- G Garderob
- L Linneskåp
- ST Städsåkåp
- K Kylskåp
- F Frys
- K/F Kyl/Frys
- H Högskåp
- KLK Klädkammare
- EL Synligt elskåp

- ##### Hatthylla
- Spis
- Diskmaskin
- Tvättmaskin
- Torktumlare
- Tvättmaskin & torktumlare
- Anger högre takhöjd än normalt 2,50m
- Anger bänkskivans höjd över färdigt golv

h=x öfg

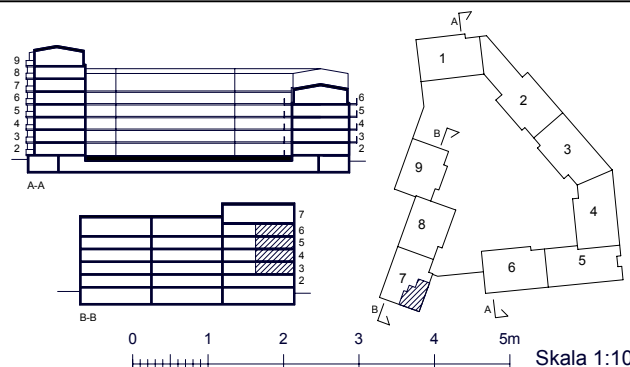

Skala 1:100

Handdukstork i dusch- och badrum ingår.

Vi förbehåller oss rätten till ändringar i planlösningen.

Förändring som kan komma att ske är t ex justerade köksuppställningar.



GAMLA FILMSTADEN, BRF RIVAL

Datum : 2006.05.24

Rev:

SKANSKA

LGH 763, 753

743, 733

1,5 ROK

39 m²

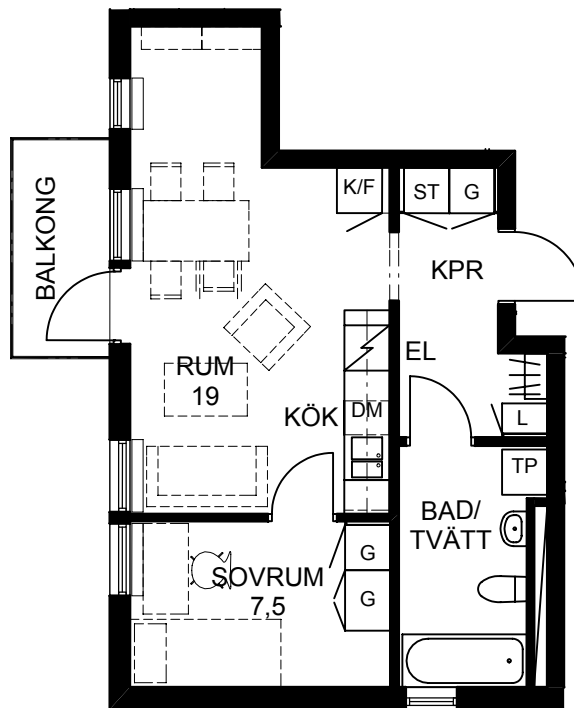

FÖRKLARINGAR

- G Garderob
- L Linneskåp
- ST Städskåp
- K Kylskåp
- F Frys
- K/F Kyl/Frys
- H Högskåp
- KLK Klädkammare
- EL Synligt elskåp

- ##### Hatthylla
- Spis
- Diskmaskin
- Tvättmaskin
- Torktumlare
- Tvättmaskin & torktumlare
- Anger högre takhöjd än normalt 2,50m
- Anger bänkskivans höjd över färdigt golv

h=x öfg

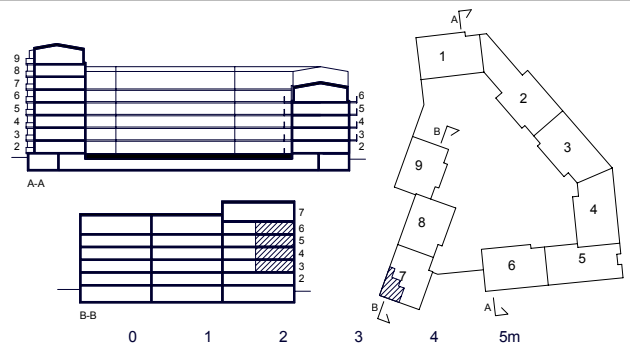

Skala 1:100

Handdukstork i dusch- och badrum ingår.
 Vi förbehåller oss rätten till ändringar i planlösningen.
 Förändring som kan komma att ske är t ex justerade köksuppställningar.



GAMLA FILMSTADEN, BRF RIVAL

Datum : 2006.05.24

Rev:

SKANSKA

LGH 861
6 ROK
140,5 m²

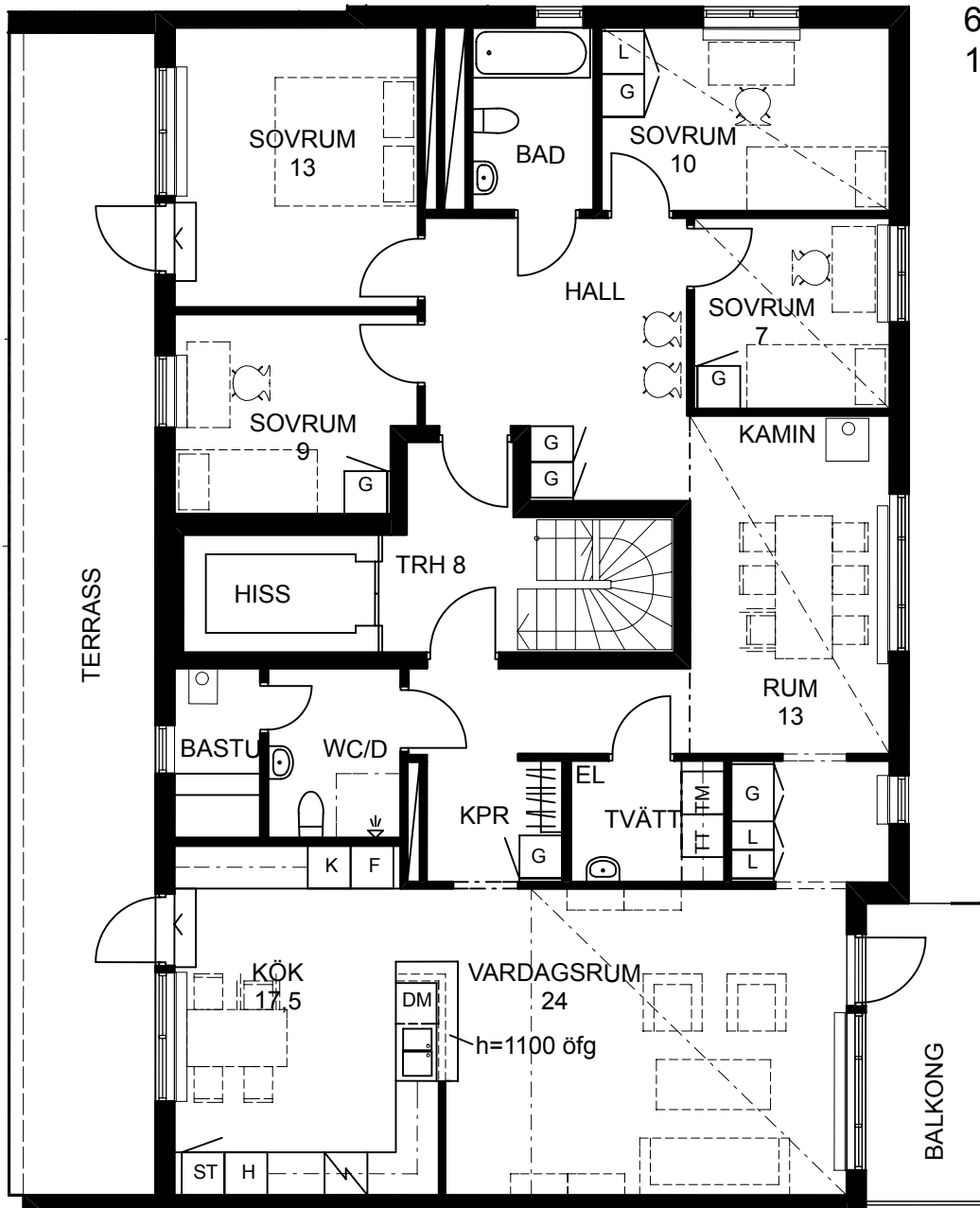

FÖRKLARINGAR

- G Garderob
- L Linneskåp
- ST Städskap
- K Kylskåp
- F Frys
- K/F Kyl/Frys
- H Högskåp
- KLK Klädkammare
- EL Synligt elskåp

- ##### Hatthylla
- Spis
- Diskmaskin
- Tvättmaskin
- Torktumlare
- Tvättmaskin & torktumlare
- Anger högre takhöjd än normalt 2,50m
- Anger bänkskivans höjd över färdigt golv

Handdukstork i dusch- och badrum ingår.
 Vi förbehåller oss rätten till ändringar i planlösningen.
 Förändring som kan komma att ske är t ex justerade köksuppställningar.

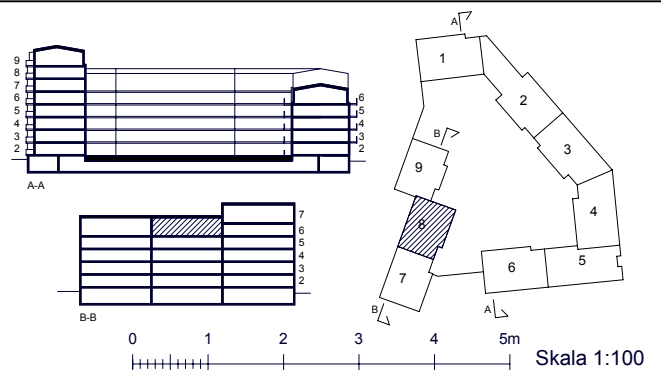



GAMLA FILMSTADEN, BRF RIVAL

Datum : 2006.05.24

Rev:

SKANSKA

LGH 961

6 ROK

136,5 m²

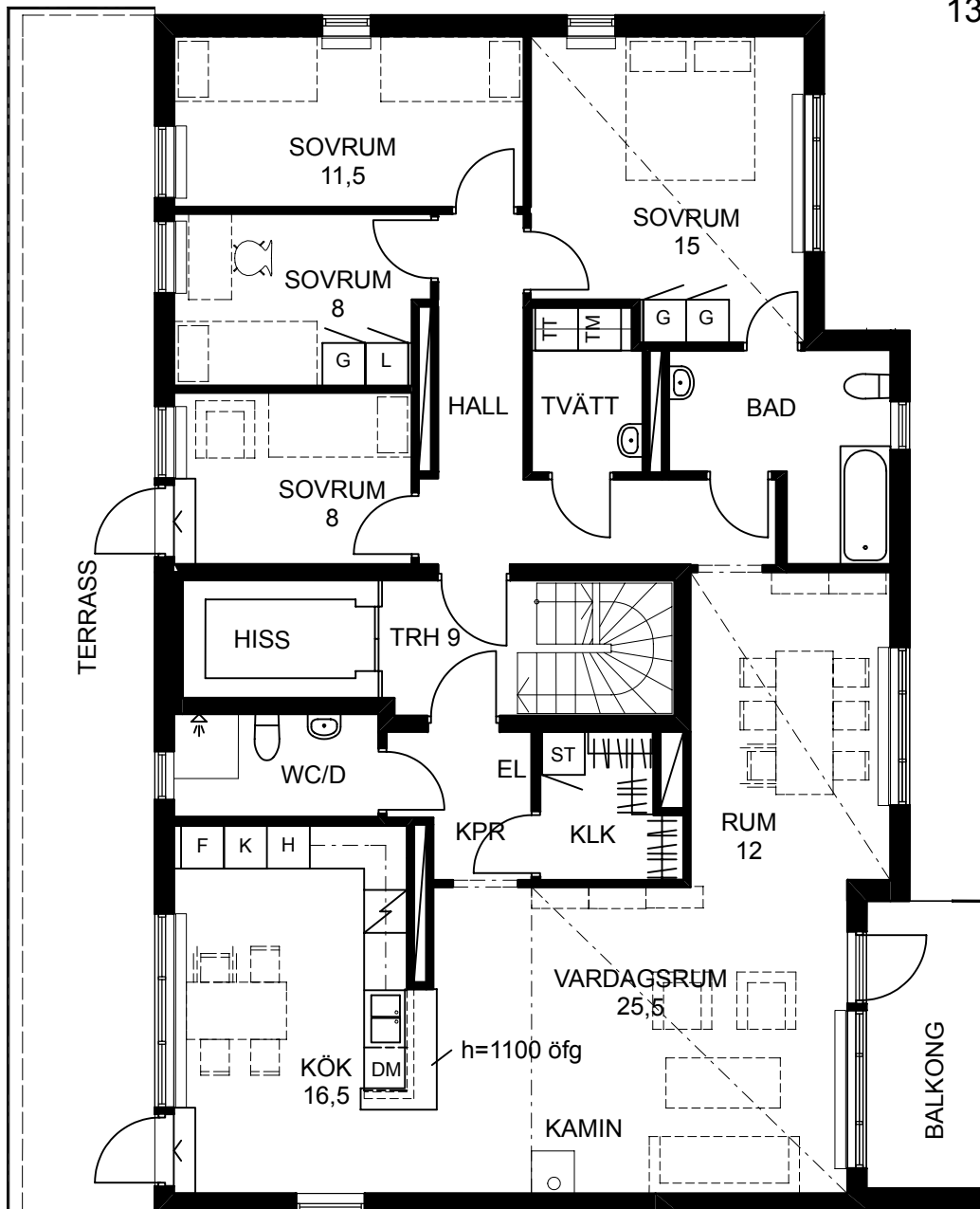

FÖRKLARINGAR

- G Garderob
- L Linneskåp
- ST Städsåp
- K Kylskåp
- F Frys
- K/F Kyl/Frys
- H Högskåp
- KLK Klädkammare
- EL Synligt elskåp

- ##### Hatthylla
- ☐ Spis
- DM Diskmaskin
- TM Tvättmaskin
- TT Torktumlare
- TP Tvättmaskin & torktumlare
- Anger högre takhöjd än normalt 2,50m
- h=x öfg anger bänkskivans höjd över färdigt golv

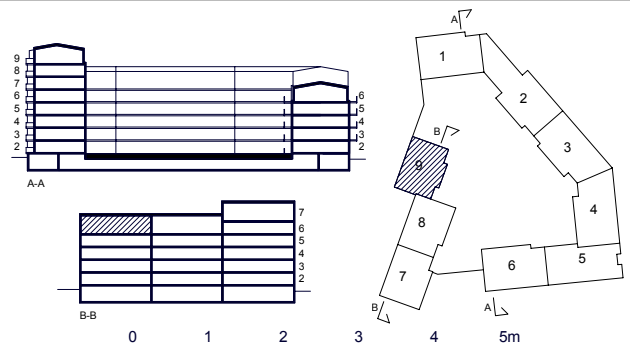

0 1 2 3 4 5m Skala 1:100

Handdukstork i dusch- och badrum ingår.
 Vi förbehåller oss rätten till ändringar i planlösningen.
 Förändring som kan komma att ske är t ex justerade köksuppställningar.



GAMLA FILMSTADEN, BRF RIVAL

Datum : 2006.05.24

Rev:

SKANSKA

LGH 252

3,5 ROK

84,5 m²

ETAGEVÅNING

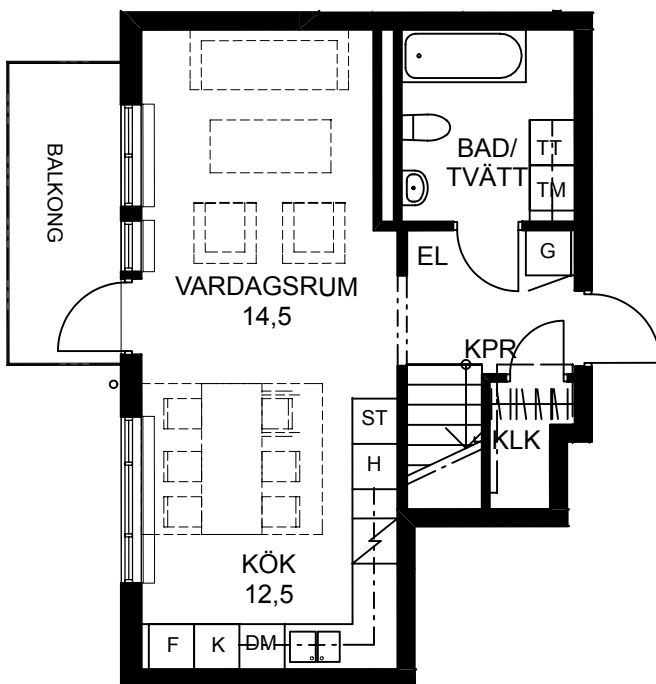

PLAN 5

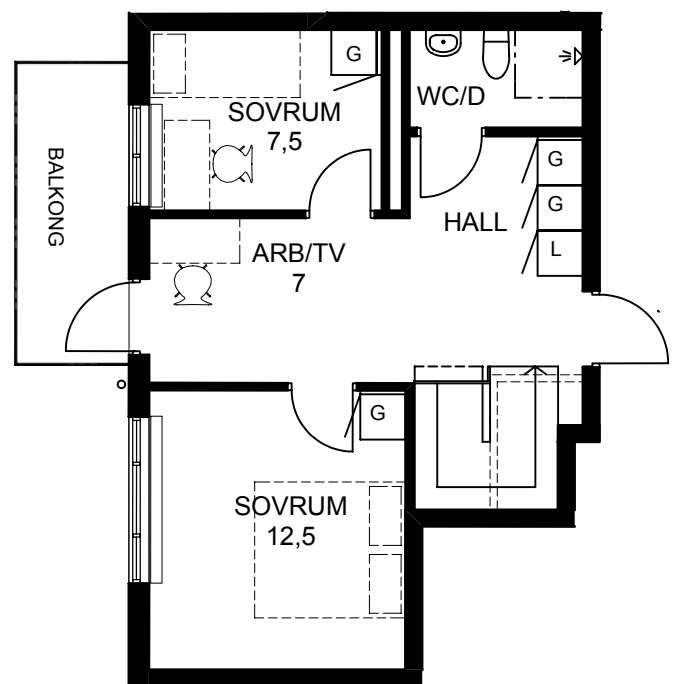

PLAN 6

FÖRKLARINGAR

- G Garderob
- L Linneskåp
- ST Städskap
- K Kylskåp
- F Frys
- K/F Kyl/Frys
- H Högskåp
- KLK Klädkammare
- EL Synligt elskåp

- ##### Hatthylla
- ☑ Spis
- DM Diskmaskin
- TM Tvättmaskin
- TT Torktumlare
- TP Tvättmaskin & torktumlare
- Anger högre takhöjd än normalt 2,50m
- Anger högre takhöjd än normalt 2,50m
- Anger bänkskivans höjd över färdigt golv

h=x öfg

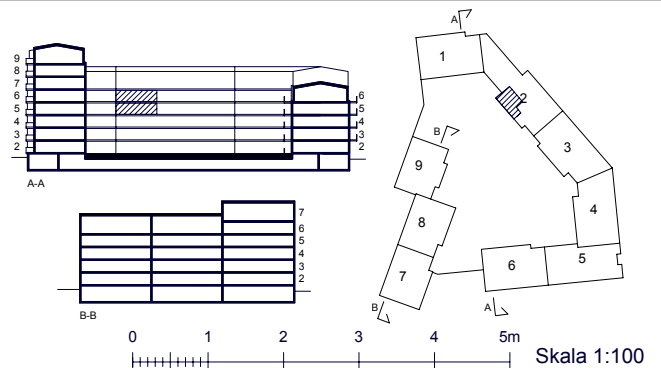

Handdukstork i dusch- och badrum ingår.
 Vi förbehåller oss rätten till ändringar i planlösningen.
 Förändring som kan komma att ske är t ex justerade köksuppställningar.



GAMLA FILMSTADEN, BRF RIVAL

Datum : 2006.05.24

Rev:

SKANSKA

LGH 551

541, 531

5 ROK

116,5 m²



Alt b

LGH 551b

541b, 531b

6 ROK

116,5 m²

Stort sovrum delas i två mindre.

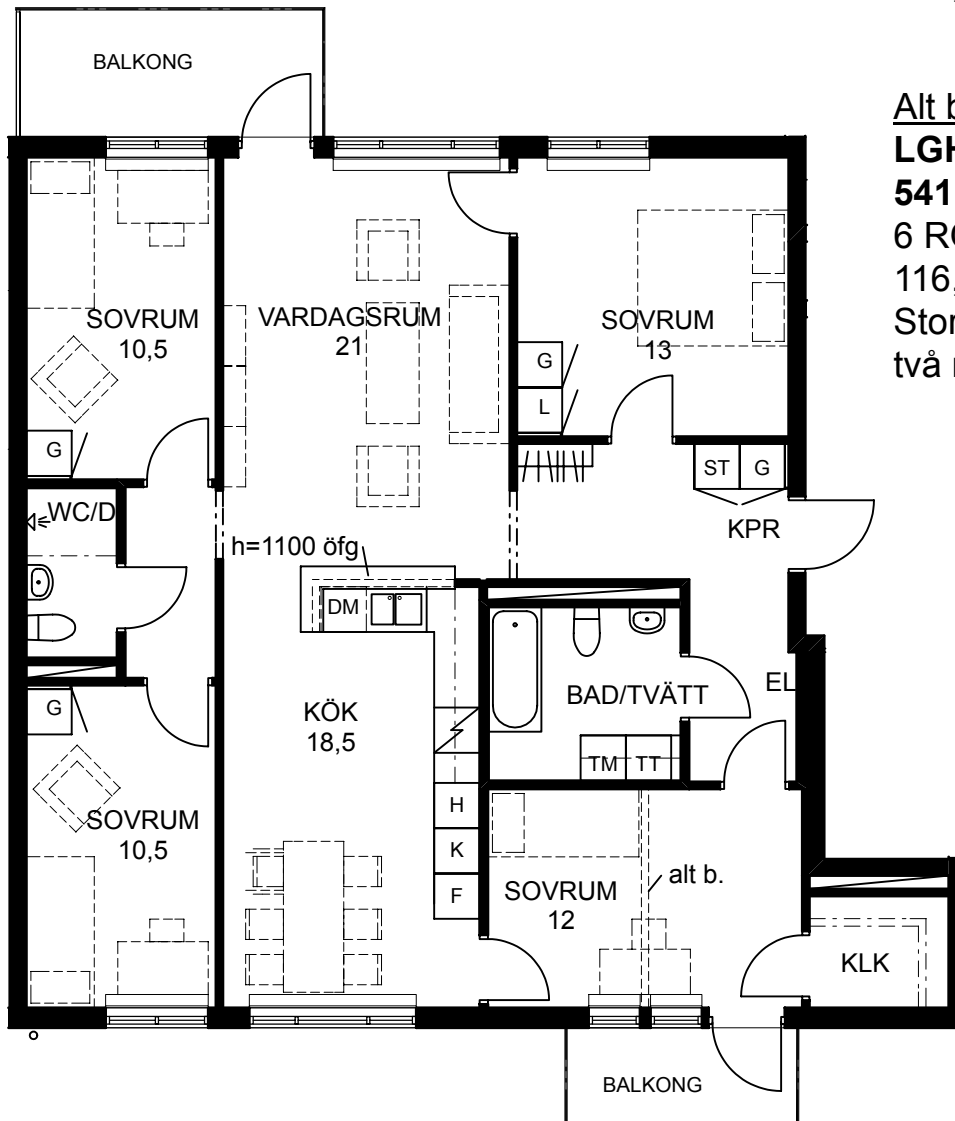

FÖRKLARINGAR

- G Garderob
- L Linneskåp
- ST Städsåp
- K Kylskåp
- F Frys
- K/F Kyl/Frys
- H Högsåp
- KLK Klädskåp
- EL Synligt elskåp

- ##### Hatthylla
- ☑ Spis
- DM Diskmaskin
- TM Tvättmaskin
- TT Torktumlare
- TP Tvättmaskin & torktumlare
- Anger högre takhöjd än normalt 2,50m
- h=x öfg anger bänkskivans höjd över färdigt golv

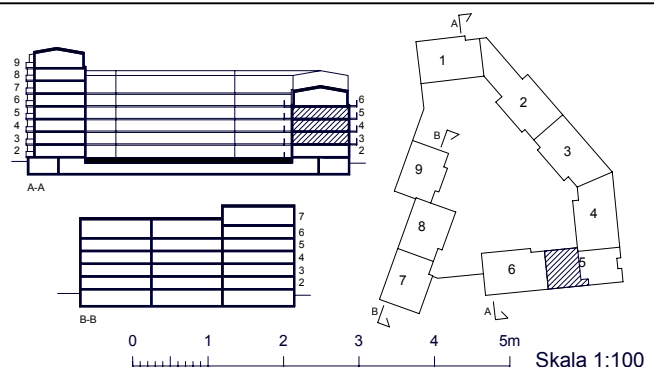

Handdukstork i dusch- och badrum ingår.
 Vi förbehåller oss rätten till ändringar i planlösningen.
 Förändring som kan komma att ske är t ex justerade köksuppställningar.



GAMLA FILMSTADEN, BRF RIVAL

Datum : 2006.05.24

Rev:

SKANSKA

LGH 651
641, 631
2 ROK
56 m²

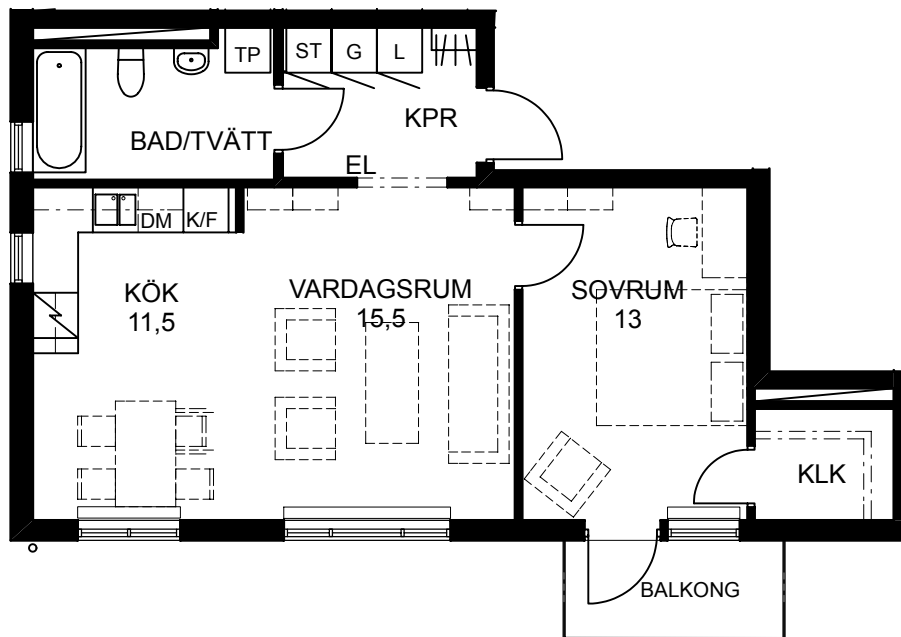

FÖRKLARINGAR

- G Garderob
- L Linneskåp
- ST Städskåp
- K Kylskåp
- F Frys
- K/F Kyl/Frys
- H Högskåp
- KLK Klädkammare
- EL Synligt elskåp

- ##### Hatthylla
- Spis
- Diskmaskin
- Tvättmaskin
- Torktumlare
- Tvättmaskin & torktumlare
- Anger högre takhöjd än normalt 2,50m
- Anger bänksskivans höjd över färdigt golv

h=x öfg

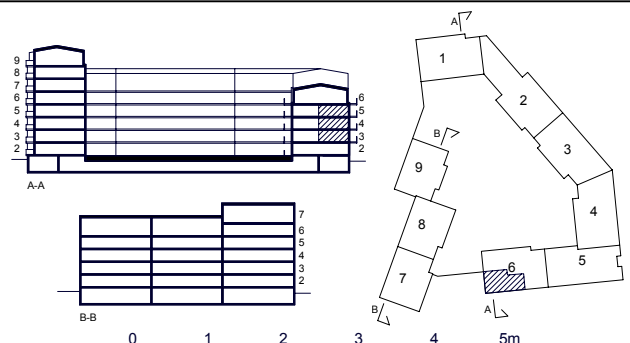

0 1 2 3 4 5m Skala 1:100

Handdukstork i dusch- och badrum ingår.
 Vi förbehåller oss rätten till ändringar i planlösningen.
 Förändring som kan komma att ske är t ex justerade köksuppställningar.



GAMLA FILMSTADEN, BRF RIVAL

Datum : 2006.05.24

Rev:

SKANSKA

LGH 652
642, 632
2 ROK
58,5 m²

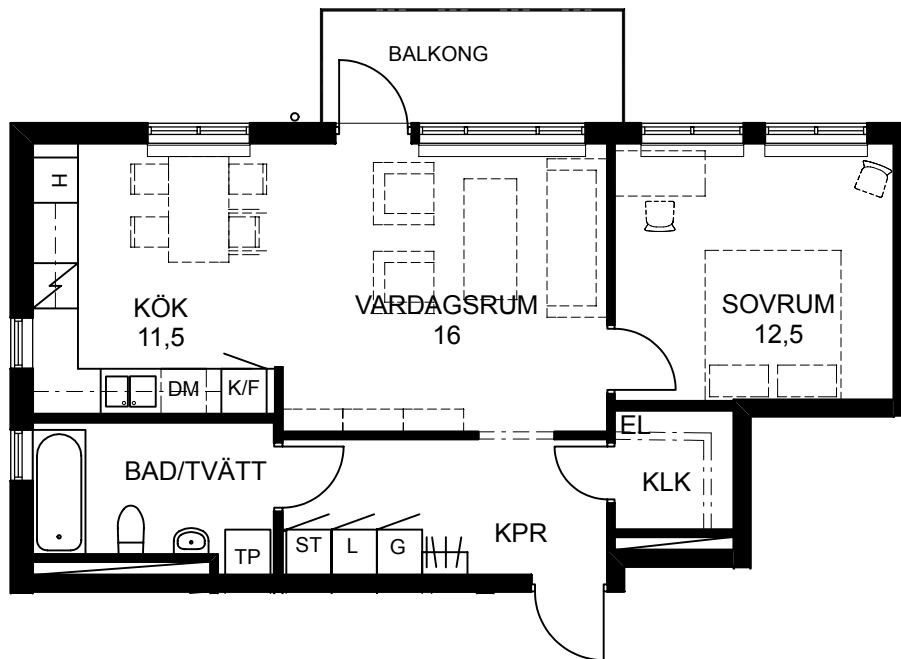

FÖRKLARINGAR

- G Garderob
- L Linneskåp
- ST Städsåkåp
- K Kylskåp
- F Frys
- K/F Kyl/Frys
- H Högskåp
- KLK Klädkammare
- EL Synligt elskåp

- ##### Hatthylla
- Spis
- Diskmaskin
- Tvättmaskin
- Torktumlare
- Tvättmaskin & torktumlare
- Anger högre takhöjd än normalt 2,50m
- Anger bänkskivans höjd över färdigt golv

h=x öfg

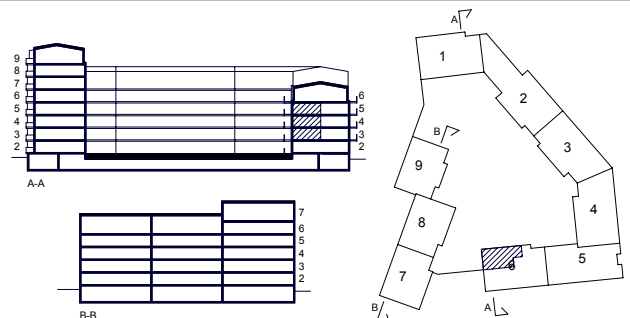

0 1 2 3 4 5m Skala 1:100

Handdukstork i dusch- och badrum ingår.
 Vi förbehåller oss rätten till ändringar i planlösningen.
 Förändring som kan komma att ske är t ex justerade köksuppställningar.



GAMLA FILMSTADEN, BRF RIVAL

Datum : 2006.05.24

Rev:

SKANSKA

LGH 653, 643

633, 853

843, 833

3 ROK

86,5 m²

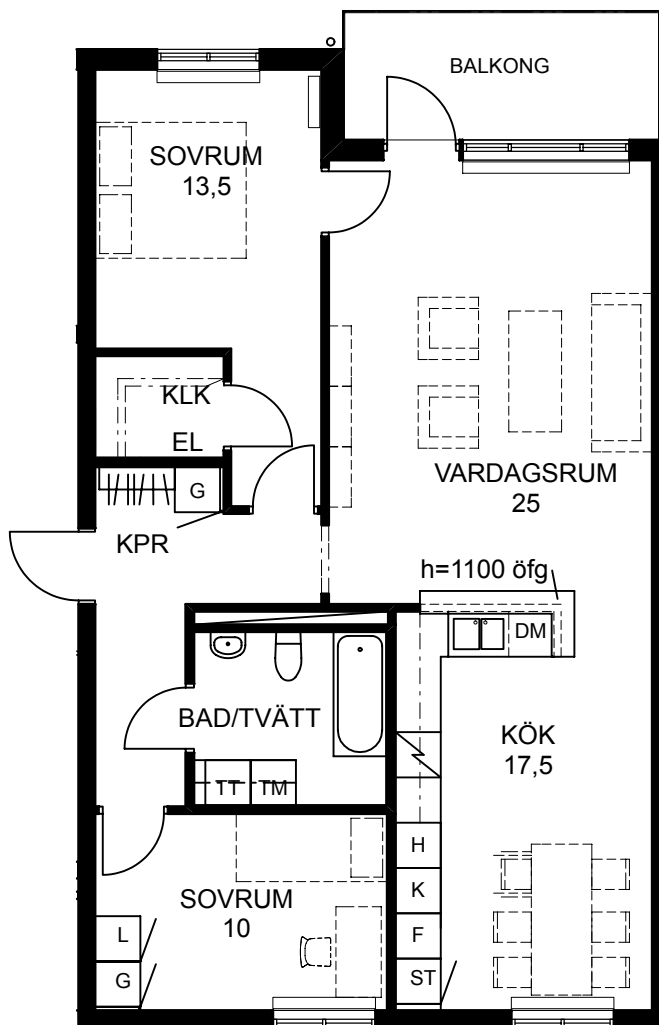

FÖRKLARINGAR

- G Garderob
- L Linneskåp
- ST Städsåkåp
- K Kylskåp
- F Frys
- K/F Kyl/Frys
- H Högskåp
- KLK Klädkammare
- EL Synligt elskåp

- ##### Hatthylla
- Spis
- DM Diskmaskin
- TM Tvättmaskin
- TT Torktumlare
- TP Tvättmaskin & torktumlare
- Anger högre takhöjd än normalt 2,50m
- h=x öfg anger bänkskivans höjd över färdigt golv

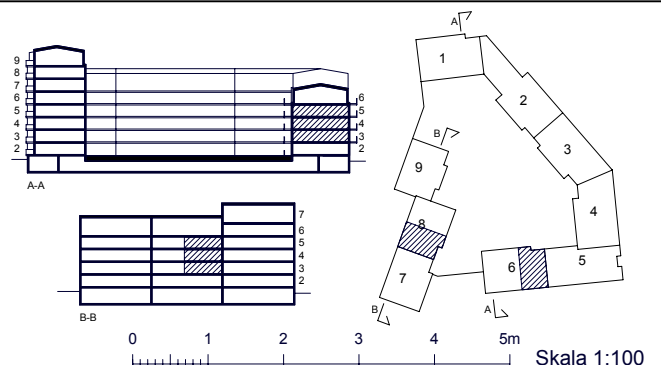

Handduktork i dusch- och badrum ingår.
 Vi förbehåller oss rätten till ändringar i planlösningen.
 Förändring som kan komma att ske är t ex justerade köksuppställningar.



GAMLA FILMSTADEN, BRF RIVAL

Datum : 2006.05.24

Rev:

SKANSKA

LGH 852

842, 832

2 ROK

48,5 m²

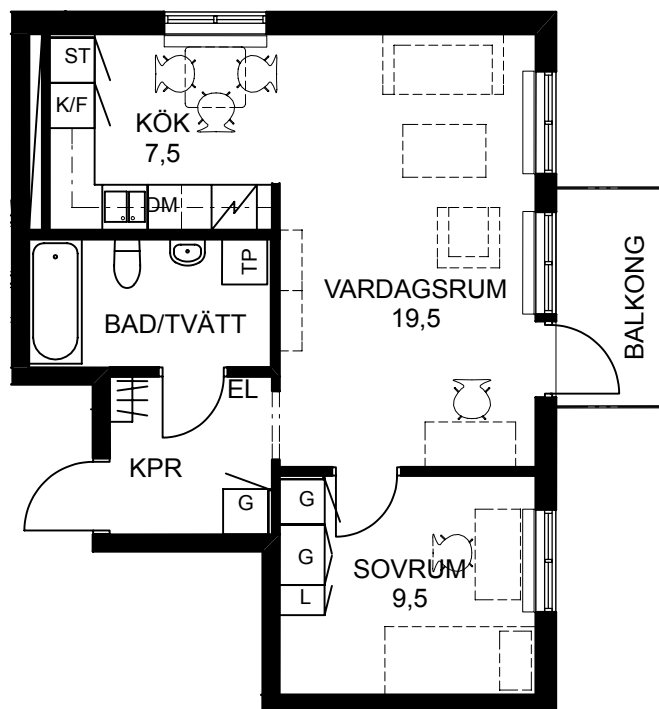

FÖRKLARINGAR

- G Garderob
- L Linneskåp
- ST Städskap
- K Kylskåp
- F Frys
- K/F Kyl/Frys
- H Högskap
- KLK Klädkammare
- EL Synligt elskåp

- ##### Hatthylla
- Spis
- Diskmaskin
- Tvättmaskin
- Torktumlare
- Tvättmaskin & torktumlare
- Anger högre takhöjd än normalt 2,50m
- anger bänkskivans höjd över färdigt golv

h=x ofg

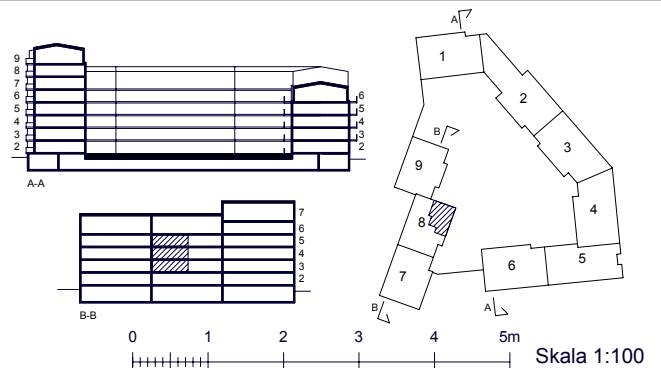

Handdukstork i dusch- och badrum ingår.
 Vi förbehåller oss rätten till ändringar i planlösningen.
 Förändring som kan komma att ske är t ex justerade köksuppställningar.



GAMLA FILMSTADEN, BRF RIVAL

Datum : 2006.05.24

Rev:

SKANSKA

LGH 951

941, 931

4 ROK

86,5 m²

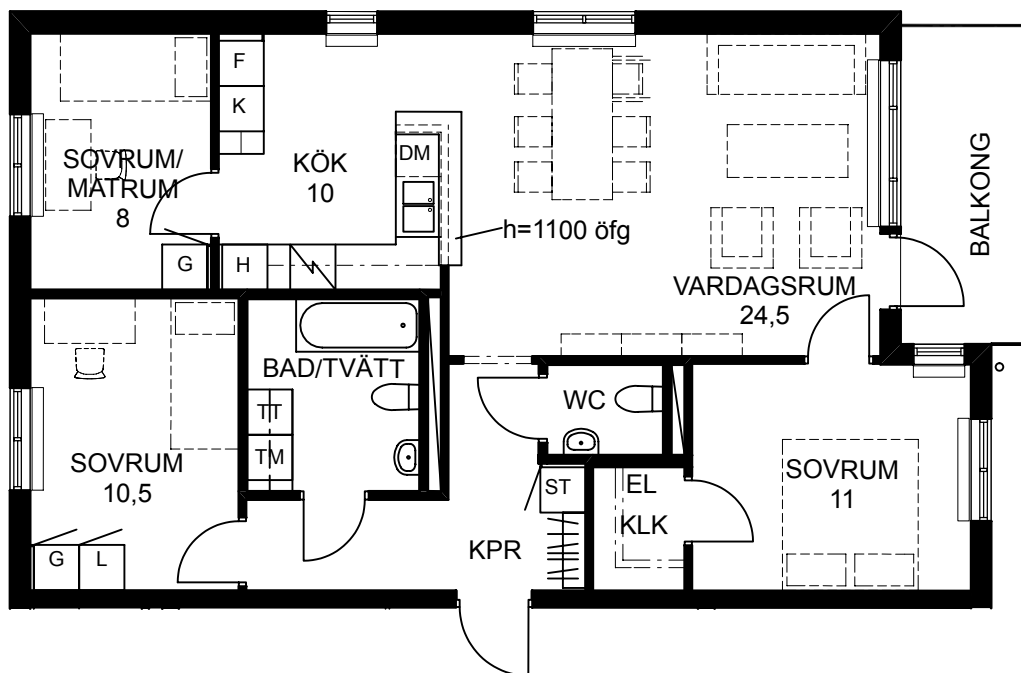

FÖRKLARINGAR

- G Garderob
- L Linneskåp
- ST Städskåp
- K Kylskåp
- F Frys
- K/F Kyl/Frys
- H Högskåp
- KLK Klädkammare
- EL Synligt elskåp

- ##### Hatthylla
- ☑ Spis
- DM Diskmaskin
- TM Tvättmaskin
- TT Torktumlare
- TP Tvättmaskin & torktumlare
- Anger högre takhöjd än normalt 2,50m
- h=x öfg anger bänkskivans höjd över färdigt golv

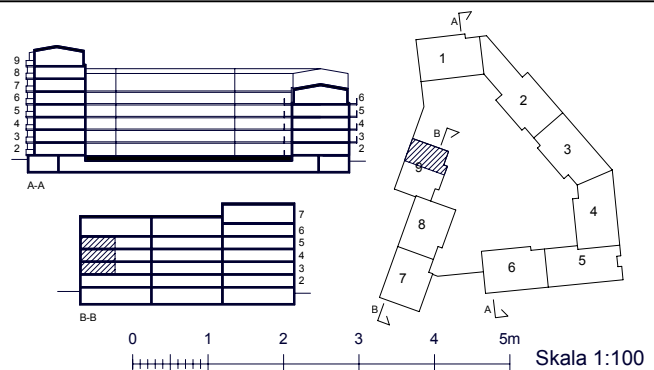

Handdukstork i dusch- och badrum ingår.
 Vi förbehåller oss rätten till ändringar i planlösningen.
 Förändring som kan komma att ske är t ex justerade köksuppställningar.



GAMLA FILMSTADEN, BRF RIVAL

Datum : 2006.05.24

Rev:





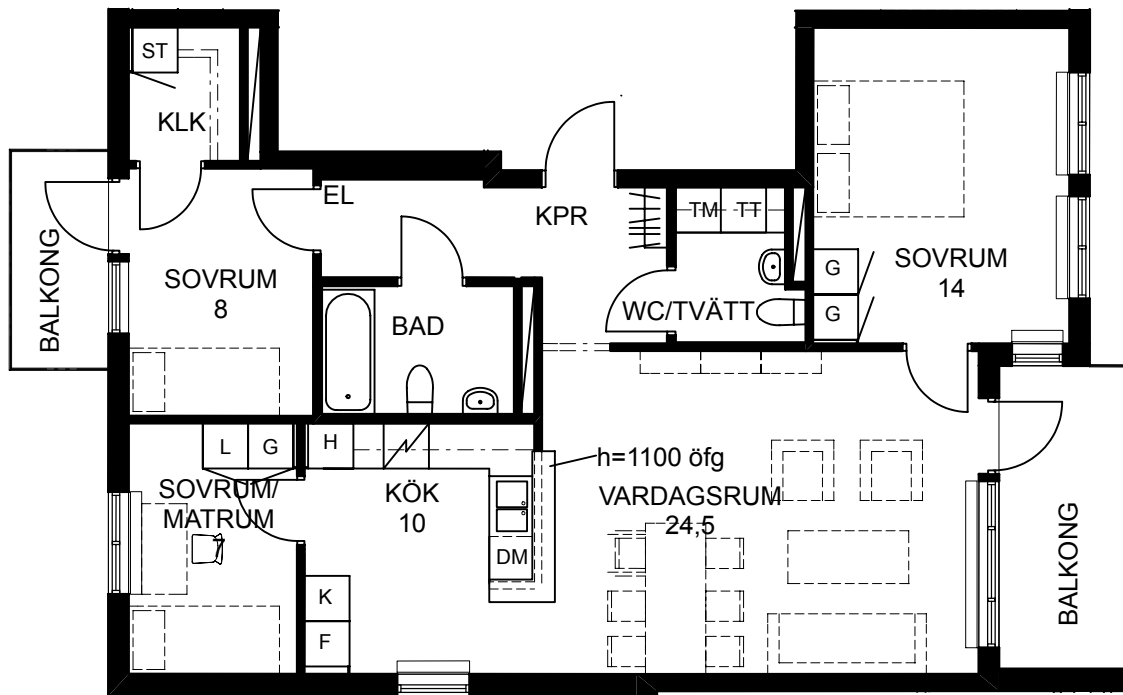

SKANSKA

LGH 952
942, 932
4 ROK
85 m²



FÖRKLARINGAR

G Garderob
 L Linneskåp
 ST Städskap
 K Kylskåp
 F Frys
 K/F Kyl/Frys
 H Högskåp
 KLK Klädkammare
 EL Synligt elskåp

Hatthylla
 Spis
 Diskmaskin
 Tvättmaskin
 Torktumlare
 Tvättmaskin & torktumlare
 Anger högre takhöjd än normalt 2,50m
 Anger bänkskivans höjd över färdigt golv
 h=x öfg

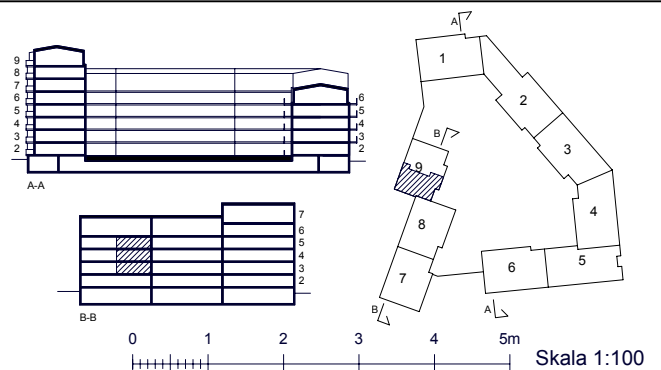

Handdukstork i dusch- och badrum ingår.
 Vi förbehåller oss rätten till ändringar i planlösningen.
 Förändring som kan komma att ske är t ex justerade köksuppställningar.



GAMLA FILMSTADEN, BRF RIVAL

Datum : 2006.05.24

Rev:

SKANSKA

LGH 851, 841

831





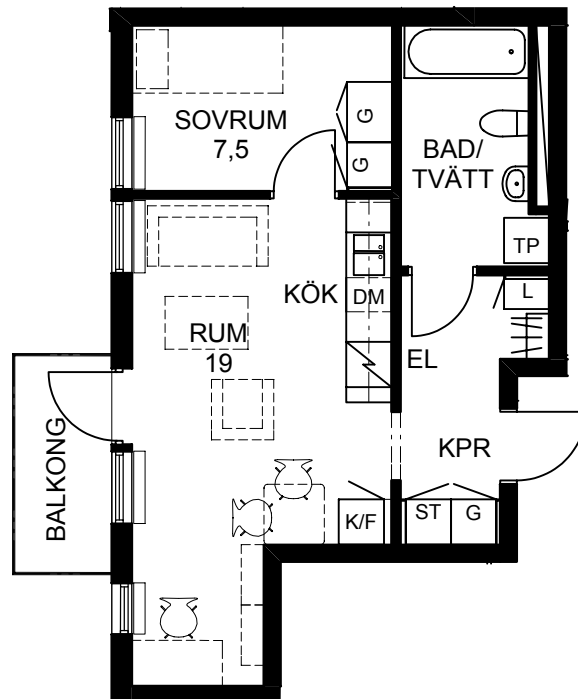

1,5 ROK

39 m²



FÖRKLARINGAR

- G Garderob
- L Linneskåp
- ST Städskåp
- K Kylskåp
- F Frys
- K/F Kyl/Frys
- H Högskåp
- KLK Klädkammare
- EL Synligt elskåp

- ##### Hatthylla
-  Spis
-  Diskmaskin
-  Tvättmaskin
-  Torktumlare
-  Tvättmaskin & torktumlare
-  Anger högre takhöjd än normalt 2,50m
-  Anger bänkskivans höjd över färdigt golv

h=x öfg

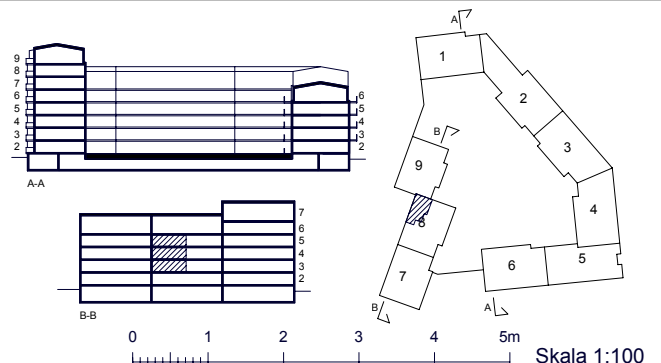

Handdukstork i dusch- och badrum ingår.
 Vi förbehåller oss rätten till ändringar i planlösningen.
 Förändring som kan komma att ske är t ex justerade köksuppställningar.



GAMLA FILMSTADEN, BRF RIVAL

Datum : 2006.05.24

Rev:

SKANSKA

LGH 242, 232

2 ROK

42 m²

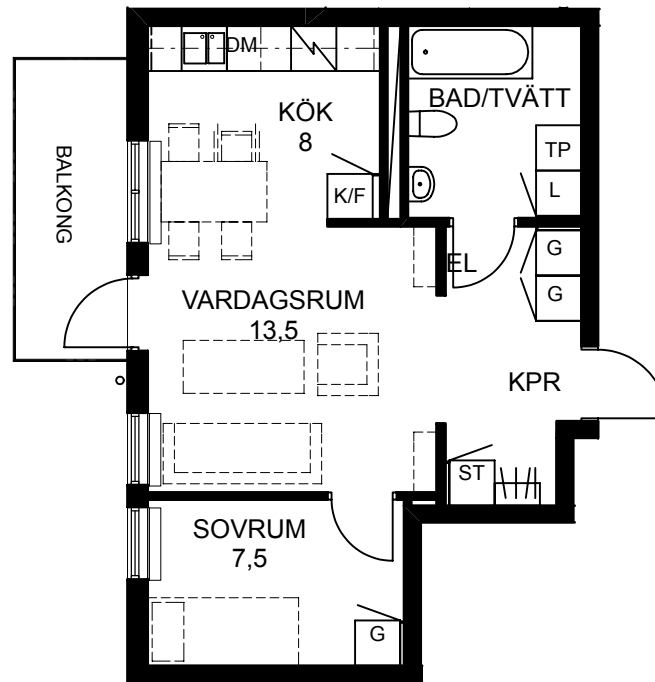

FÖRKLARINGAR

- G Garderob
- L Linneskåp
- ST Städskåp
- K Kylskåp
- F Frys
- K/F Kyl/Frys
- H Högskåp
- KLK Klädkammare
- EL Synligt elskåp

- ##### Hatthylla
- Spis
- Diskmaskin
- Tvättmaskin
- Torktumlare
- Tvättmaskin & torktumlare
- Anger högre takhöjd än normalt 2,50m
- anger bänkskivans höjd över färdigt golv

h=x öfg

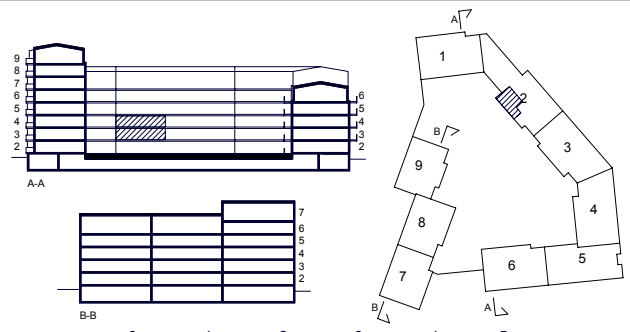

0 1 2 3 4 5m Skala 1:100

Handdukstork i dusch- och badrum ingår.
 Vi förbehåller oss rätten till ändringar i planlösningen.
 Förändring som kan komma att ske är t ex justerade köksuppställningar.



GAMLA FILMSTADEN, BRF RIVAL

Datum : 2006.05.24

Rev:

SKANSKA

LGH 121

3 ROK

86,5 m²

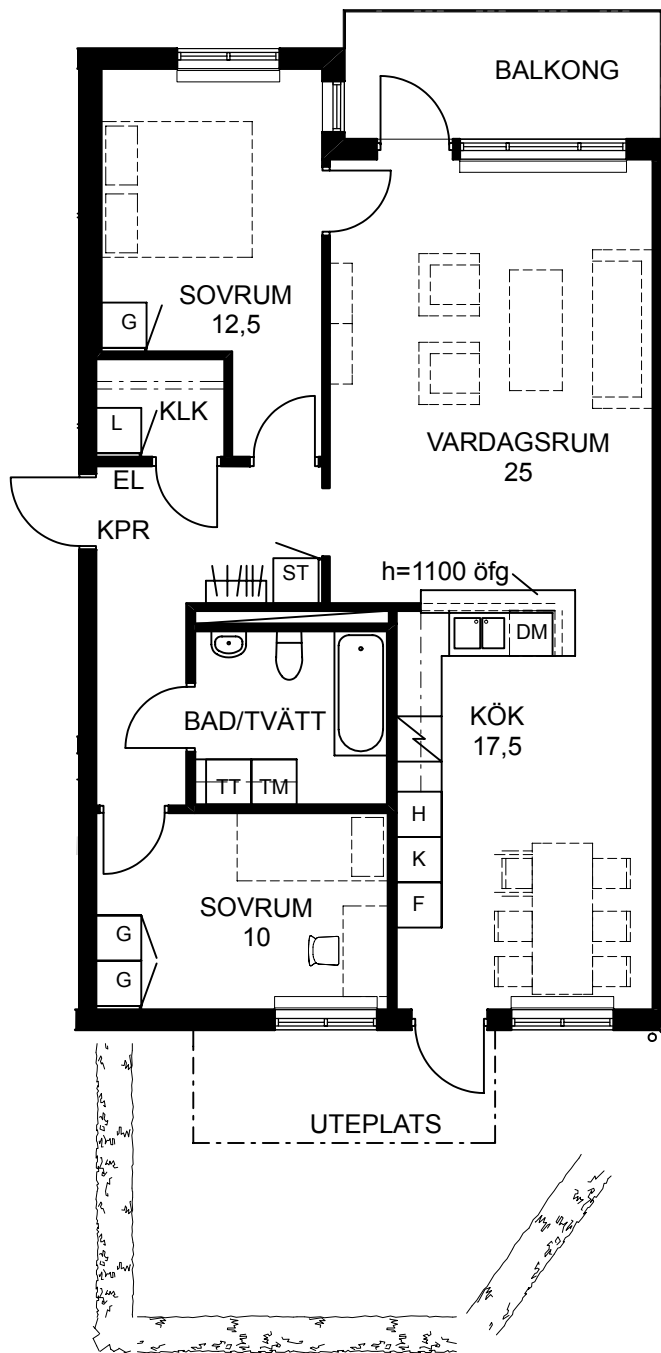

FÖRKLARINGAR

- G Garderob
- L Linneskåp
- ST Städskap
- K Kylskåp
- F Frys
- K/F Kyl/Frys
- H Högskåp
- KLK Klädkammare
- EL Synligt elskåp

- ##### Hatthylla
- ☑ Spis
- DM Diskmaskin
- TM Tvättmaskin
- TT Torktumlare
- TP Tvättmaskin & torktumlare
- Anger högre takhöjd än normalt 2,50m
- h=x öfg anger bänkskivans höjd över färdigt golv

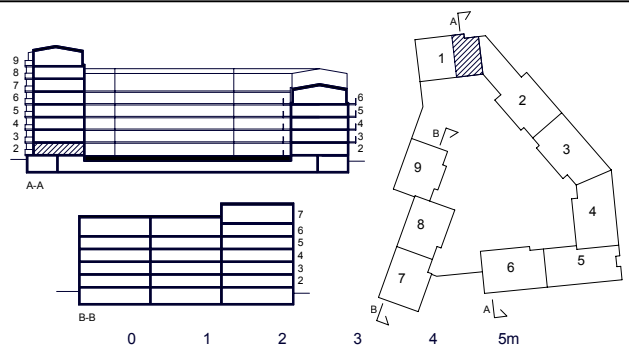

Handdukestork i dusch- och badrum ingår.
 Vi förbehåller oss rätten till ändringar i planlösningen.
 Förändring som kan komma att ske är t ex justerade köksuppställningar.

0 1 2 3 4 5m Skala 1:100



GAMLA FILMSTADEN, BRF RIVAL

Datum : 2006.05.24

Rev:

SKANSKA

LGH 122

2 ROK

54,5 m²

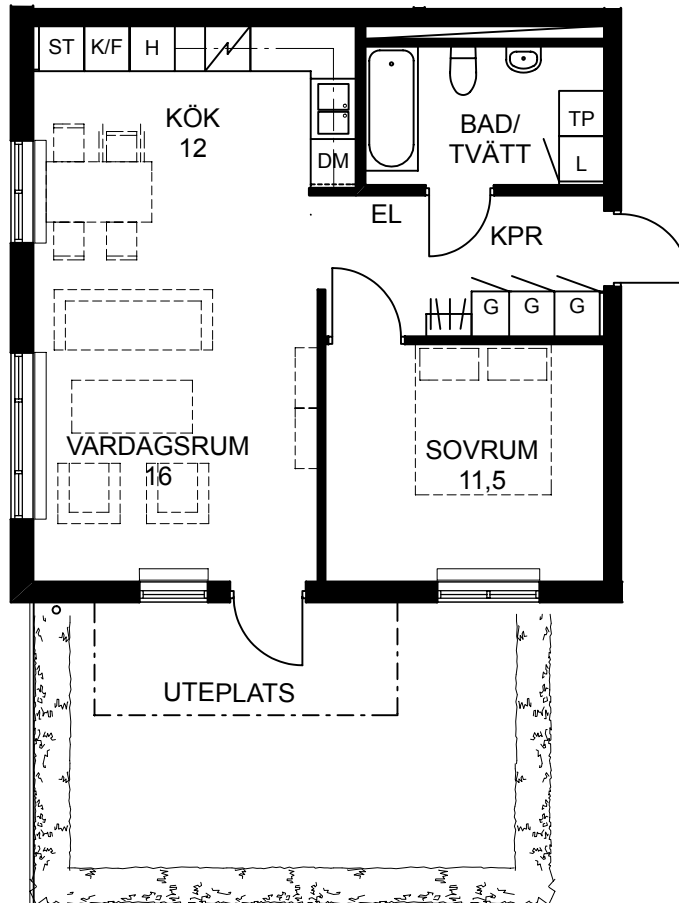

FÖRKLARINGAR

- G Garderob
- L Linneskåp
- ST Städskap
- K Kylskåp
- F Frys
- K/F Kyl/Frys
- H Högskåp
- KLK Klädkammare
- EL Synligt elskåp

- ##### Hatthylla
- Spis
- Diskmaskin
- Tvättmaskin
- Torktumlare
- Tvättmaskin & torktumlare
- Anger högre takhöjd än normalt 2,50m
- Anger bänkskivans höjd över färdigt golv

h=x öfg

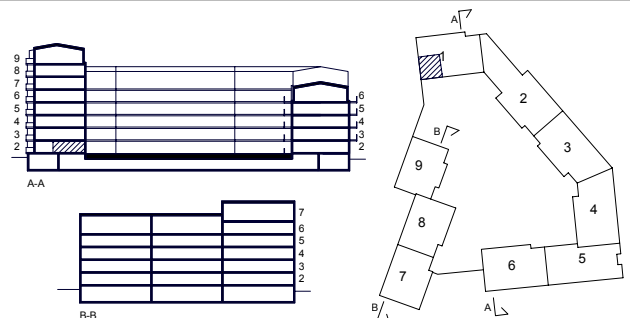

0 1 2 3 4 5m Skala 1:100

Handdukstork i dusch- och badrum ingår.
 Vi förbehåller oss rätten till ändringar i planlösningen.
 Förändring som kan komma att ske är t ex justerade köksuppställningar.



GAMLA FILMSTADEN, BRF RIVAL

Datum : 2006.05.24

Rev:

SKANSKA

LGH 222

4 ROK

109,5 m²



Alt b

LGH 222b

5 ROK





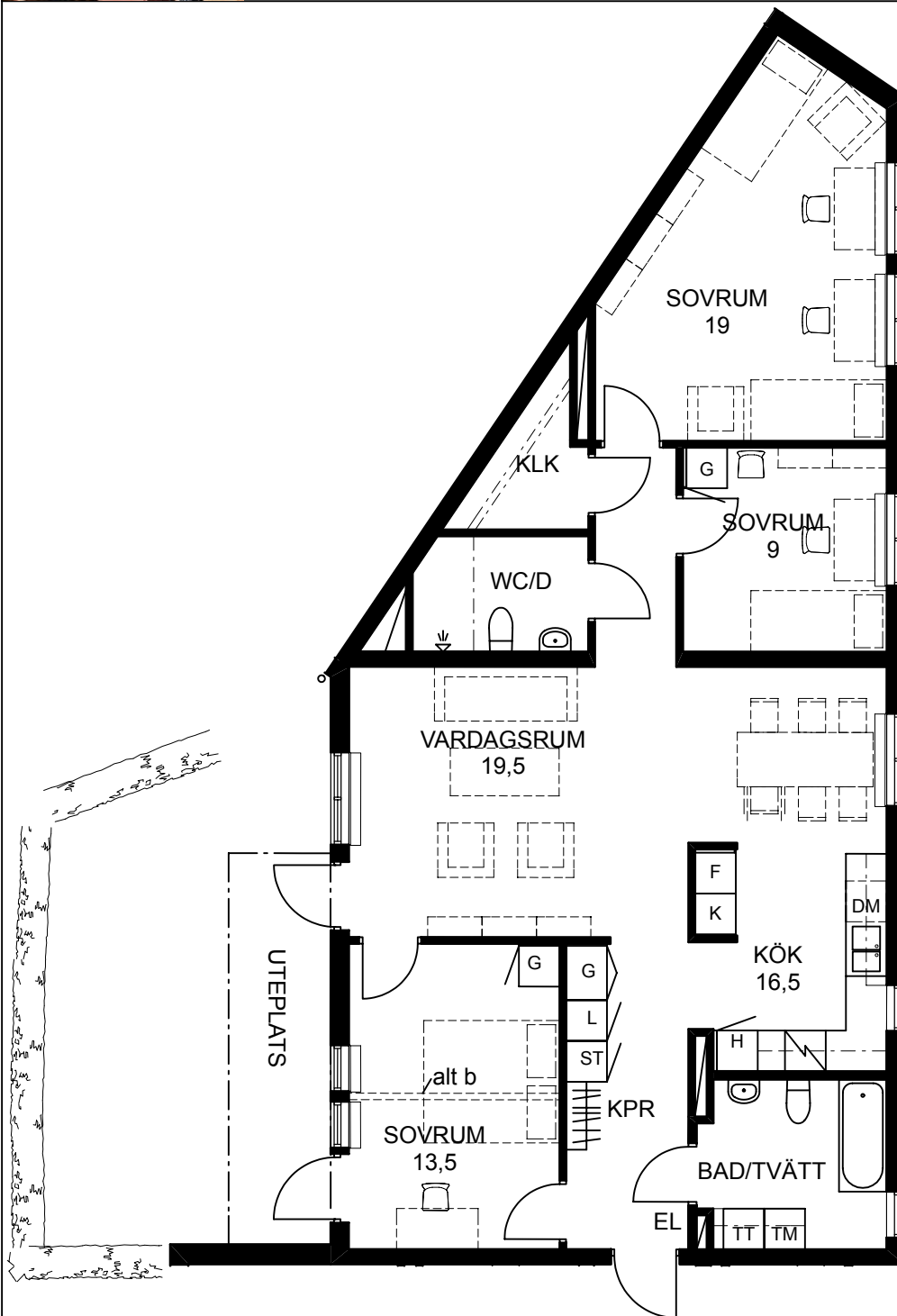

109,5 m²

Stort sovrum delas i två mindre.



FÖRKLARINGAR

- G Garderob
- L Linneskåp
- ST Städskåp
- K Kylskåp
- F Frys
- K/F Kyl/Frys
- H Högskåp
- KLK Klädkammare
- EL Synligt elskåp

- ##### Hatthylla
-  Spis
-  Diskmaskin
-  Tvättmaskin
-  Torktumlare
-  Tvättmaskin & torktumlare
-  Anger högre takhöjd än normalt 2,50m
-  Anger bänkksskivans höjd över färdigt golv

h=x öfg

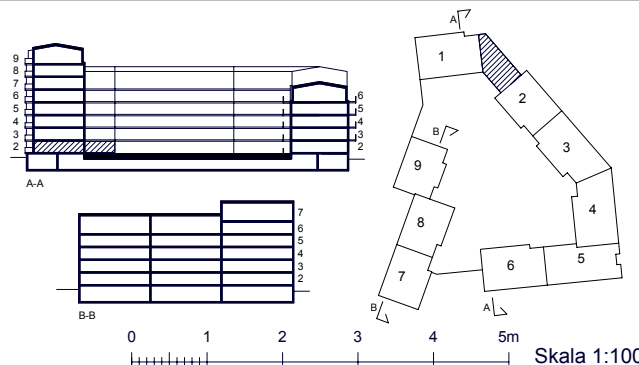

Handdukestork i dusch- och badrum ingår.
 Vi förbehåller oss rätten till ändringar i planlösningen.
 Förändring som kan komma att ske är t ex justerade köksuppställningar.



GAMLA FILMSTADEN, BRF RIVAL

Datum : 2006.05.24

Rev:

SKANSKA

LGH 221

3 ROK

86,5 m²

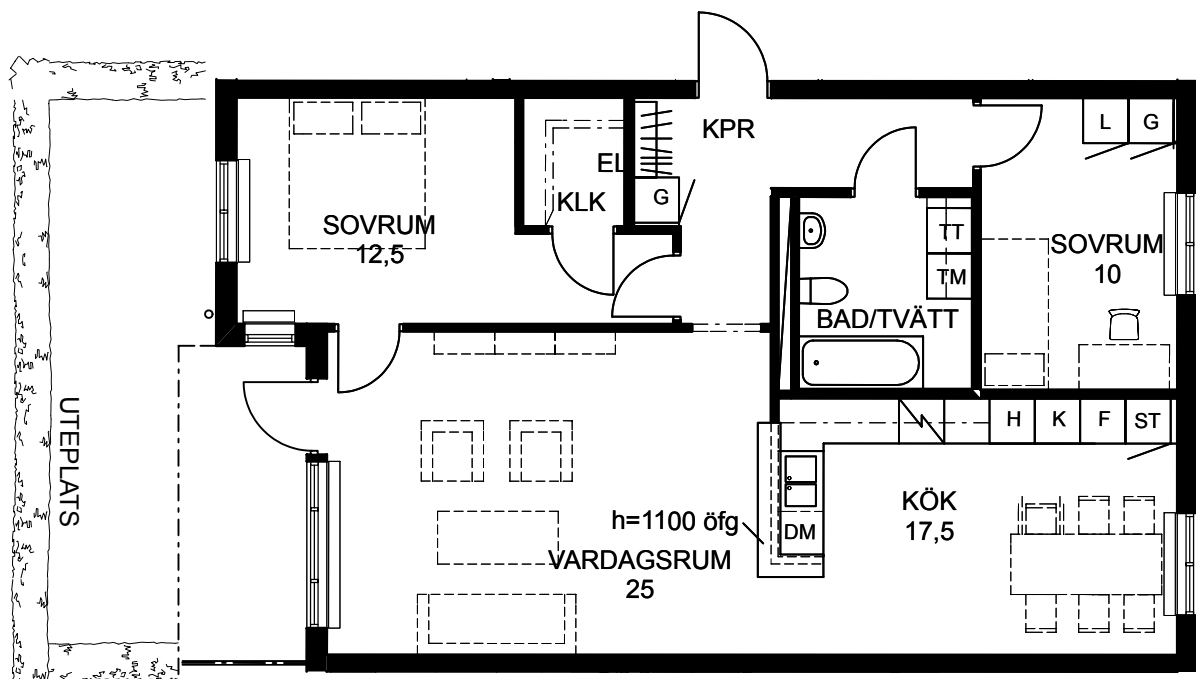

FÖRKLARINGAR

- G Garderob
- L Linneskåp
- ST Städsåkåp
- K Kylskåp
- F Frys
- K/F Kyl/Frys
- H Högskåp
- KLK Klädkammare
- EL Synligt elskåp

- ##### Hatthylla
- Spis
- Diskmaskin
- Tvättmaskin
- Torktumlare
- Tvättmaskin & torktumlare
- Anger högre takhöjd än normalt 2,50m
- Anger bänkskivans höjd över färdigt golv

h=x öfg

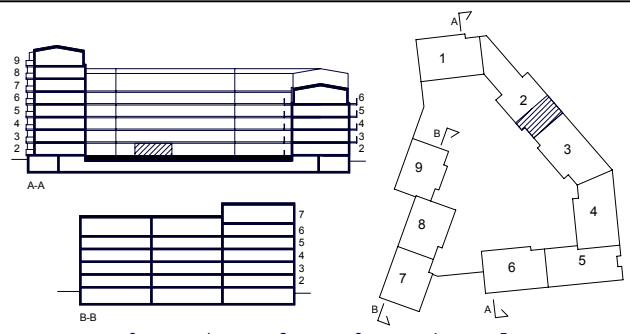

0 1 2 3 4 5m Skala 1:100

Handdukstork i dusch- och badrum ingår.
 Vi förbehåller oss rätten till ändringar i planlösningen.
 Förändring som kan komma att ske är t ex justerade köksuppställningar.



GAMLA FILMSTADEN, BRF RIVAL

Datum : 2006.05.24

Rev:

SKANSKA

LGH 322

3 ROK

90 m²

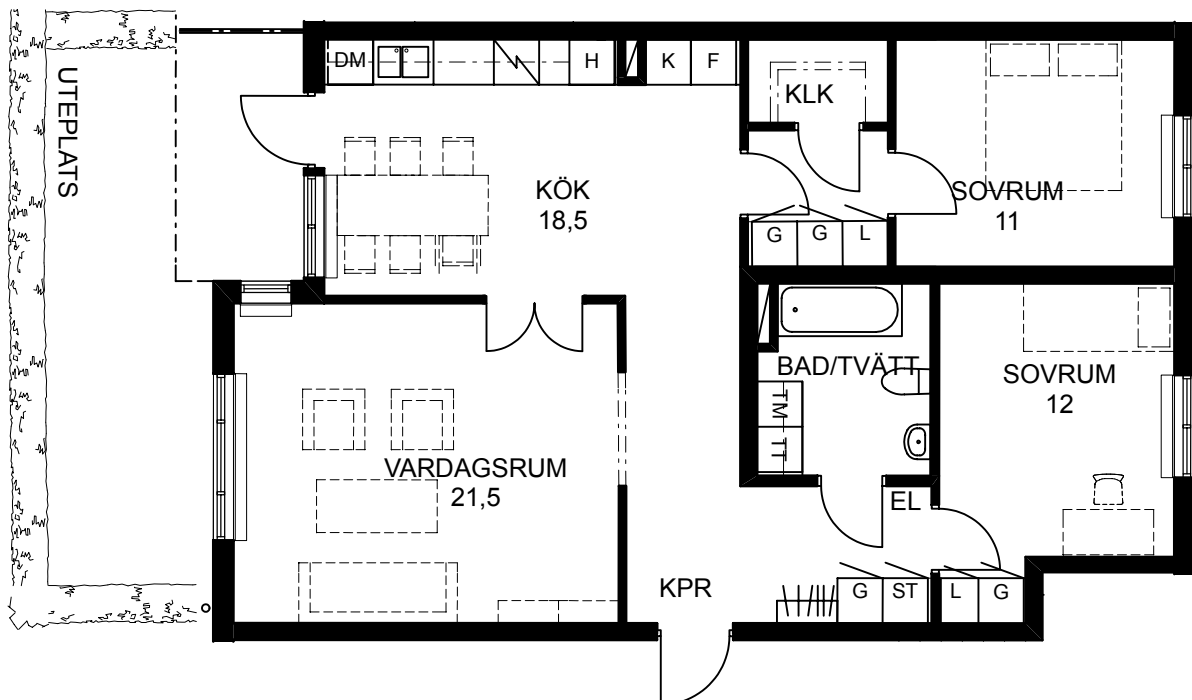

FÖRKLARINGAR

- G Garderob
- L Linneskåp
- ST Städskap
- K Kylskåp
- F Frys
- K/F Kyl/Frys
- H Högskåp
- KLK Klädkammare
- EL Synligt elskåp

- ##### Hatthylla
- ☑ Spis
- DM Diskmaskin
- TM Tvättmaskin
- TT Torktumlare
- TP Tvättmaskin & torktumlare
- Anger högre takhöjd än normalt 2,50m
- h=x öfg anger bänkskivans höjd över färdigt golv

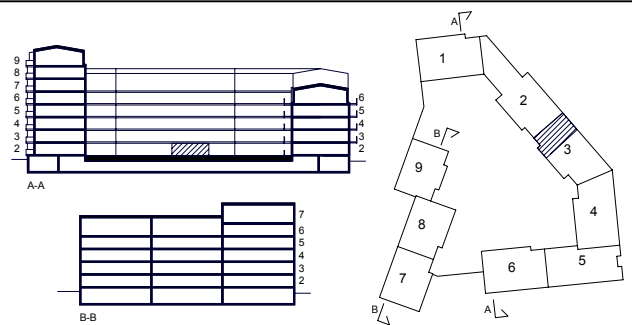

0 1 2 3 4 5m Skala 1:100

Handdukstork i dusch- och badrum ingår.
 Vi förbehåller oss rätten till ändringar i planlösningen.
 Förändring som kan komma att ske är t ex justerade köksuppställningar.



GAMLA FILMSTADEN, BRF RIVAL

Datum : 2006.05.24

Rev:

SKANSKA

LGH 321

4 ROK

108,5 m²

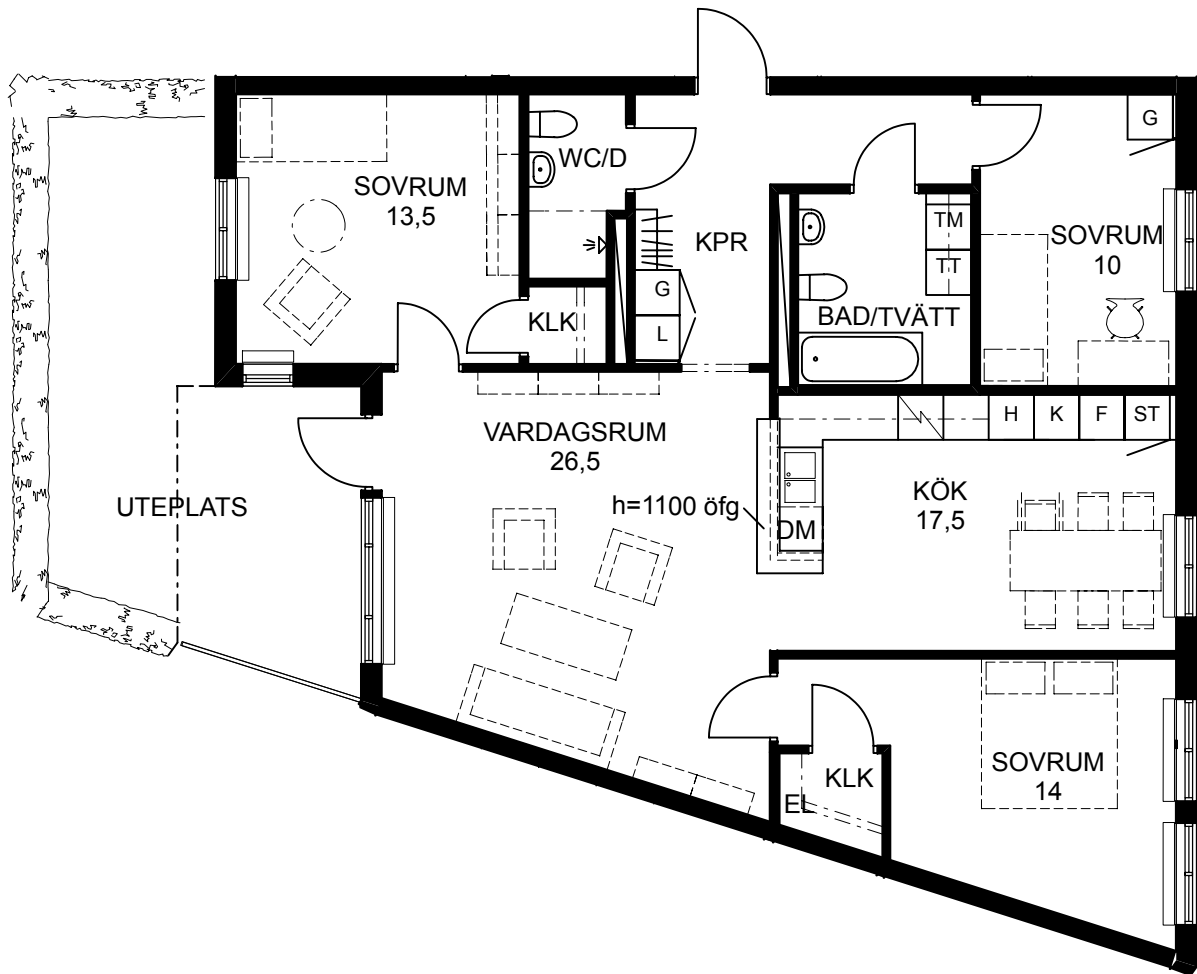

FÖRKLARINGAR

- G Garderob
- L Linneskåp
- ST Städskåp
- K Kylskåp
- F Frys
- K/F Kyl/Frys
- H Högskåp
- KLK Klädkammare
- EL Synligt elskåp

- ##### Hatthylla
- Spis
- Diskmaskin
- Tvättmaskin
- Torktumlare
- Tvättmaskin & torktumlare
- Anger högre takhöjd än normalt 2,50m
- Anger bänkskivans höjd över färdigt golv

h=x öfg

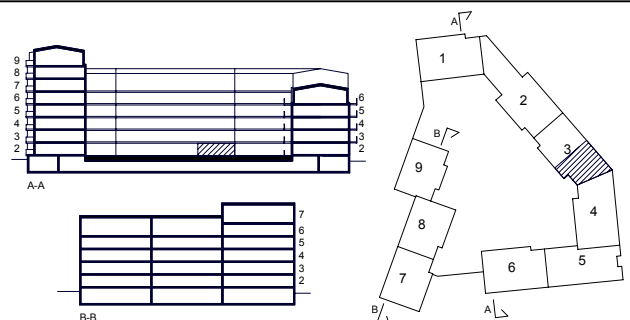

0 1 2 3 4 5m Skala 1:100

Handdukstork i dusch- och badrum ingår.
 Vi förbehåller oss rätten till ändringar i planlösningen.
 Förändring som kan komma att ske är t ex justerade köksuppställningar.



GAMLA FILMSTADEN, BRF RIVAL

Datum : 2006.05.24

Rev:

SKANSKA

LGH 421

4 ROK

108,5 m²

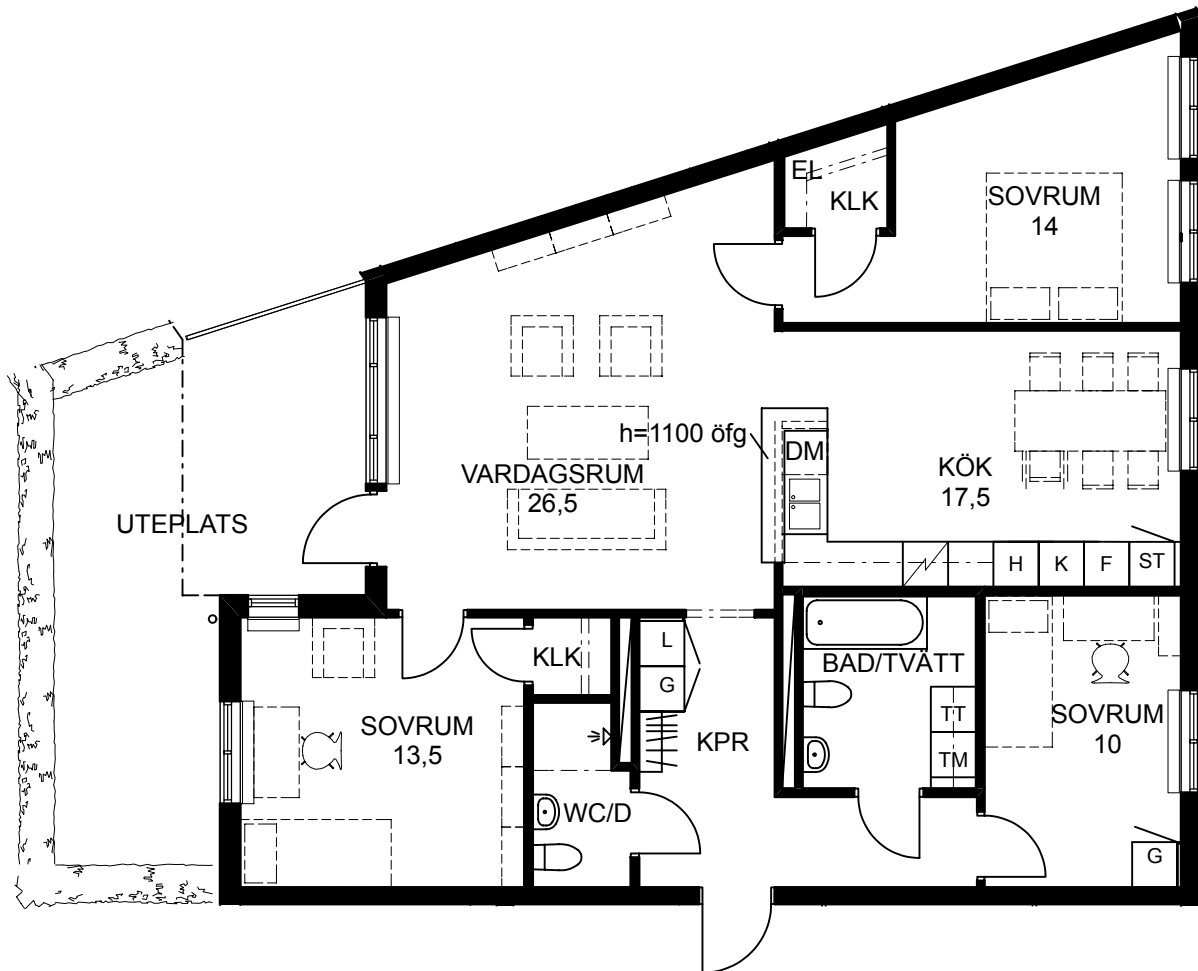

FÖRKLARINGAR

- G Garderob
- L Linneskåp
- ST Städsåkåp
- K Kylskåp
- F Frys
- K/F Kyl/Frys
- H Högskåp
- KLK Klädkammare
- EL Synligt elskåp

- ##### Hatthylla
- ☐ Spis
- DM Diskmaskin
- TM Tvättmaskin
- TT Torktumlare
- TP Tvättmaskin & torktumlare
- Anger högre takhöjd än normalt 2,50m
- h=x öfg anger bänkskivans höjd över färdigt golv

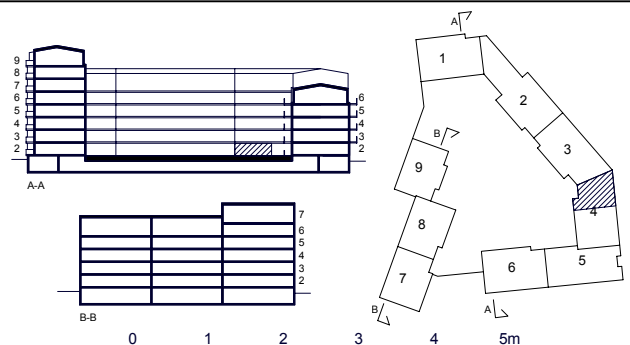

0 1 2 3 4 5m Skala 1:100

Handdukstork i dusch- och badrum ingår.
 Vi förbehåller oss rätten till ändringar i planlösningen.
 Förändring som kan komma att ske är t ex justerade köksuppställningar.



GAMLA FILMSTADEN, BRF RIVAL

Datum : 2006.05.24

Rev:

SKANSKA

LGH 521

4 ROK

90,5 m²

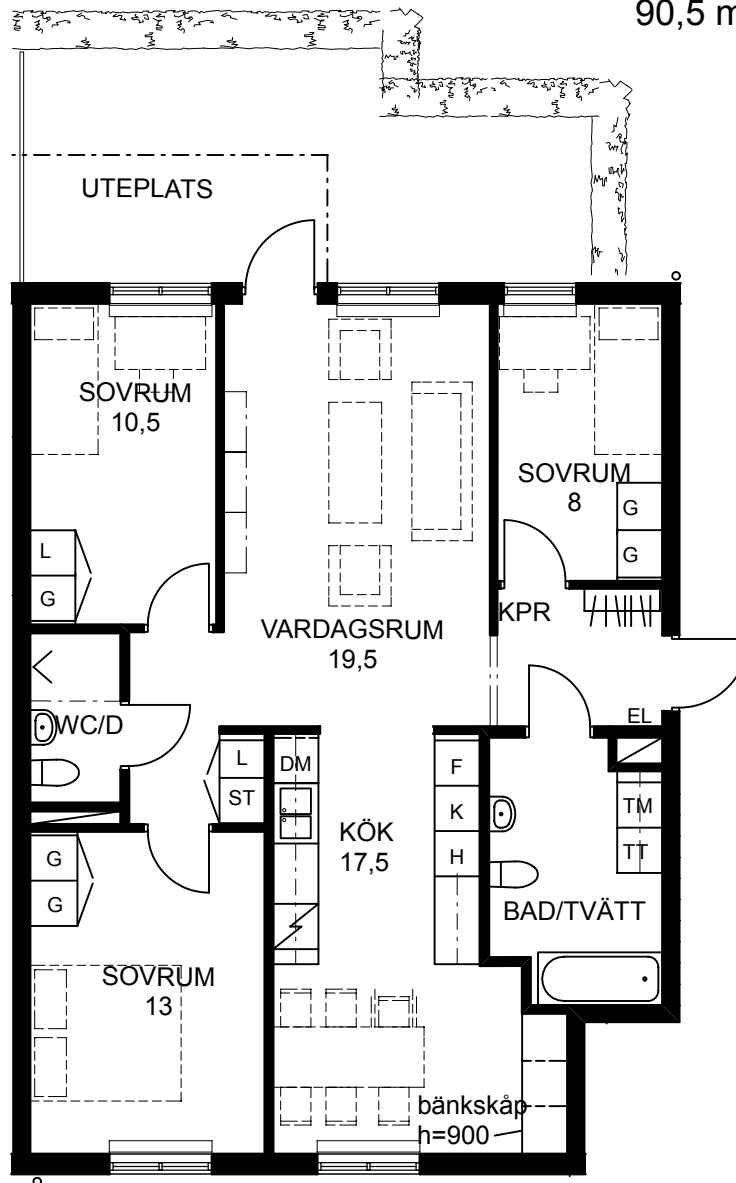

FÖRKLARINGAR

- G Garderob
- L Linneskåp
- ST Städsåk
- K Kylskåp
- F Frys
- K/F Kyl/Frys
- H Högsåk
- KLK Klädskåp
- EL Synligt elsåk

- ##### Hatthylla
- Spis
- Diskmaskin
- Tvättmaskin
- Torktumlare
- Tvättmaskin & torktumlare
- Anger högre takhöjd än normalt 2,50m
- anger bänkskåpens höjd över färdigt golv

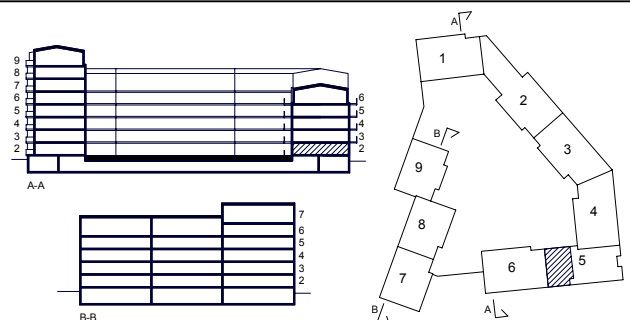

0 1 2 3 4 5m Skala 1:100

Handdukstork i dusch- och badrum ingår.
 Vi förbehåller oss rätten till ändringar i planlösningen.
 Förändring som kan komma att ske är t ex justerade köksuppställningar.



GAMLA FILMSTADEN, BRF RIVAL

Datum : 2006.05.24

Rev:

SKANSKA

LGH 623

3 ROK

86,5 m²

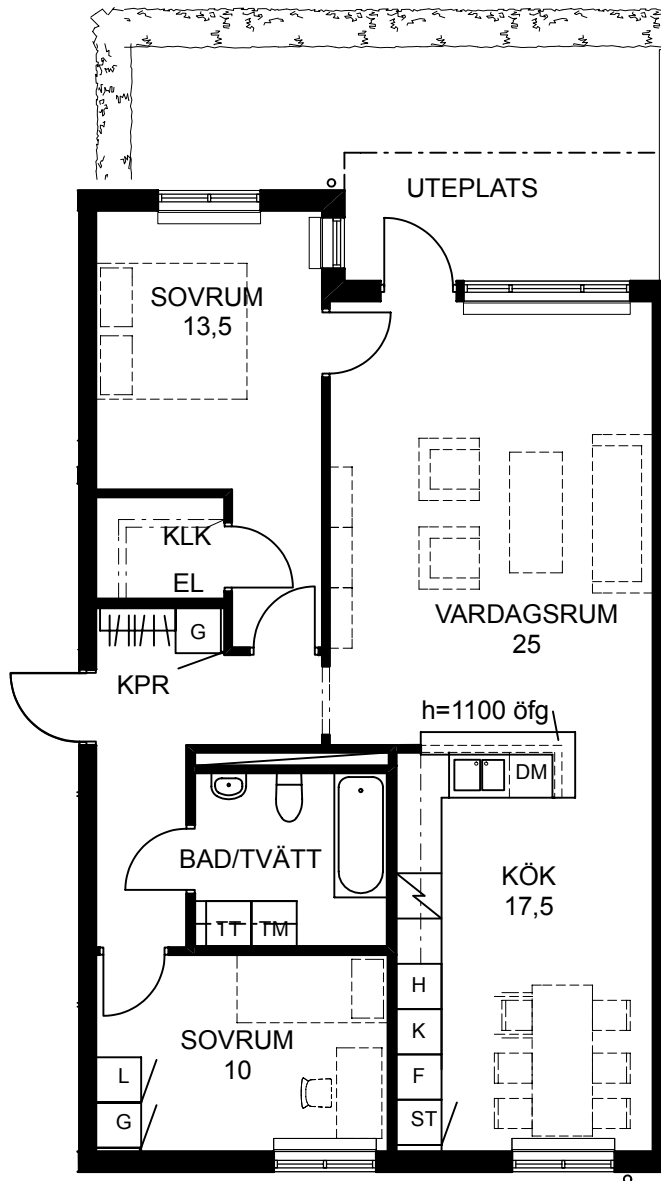

FÖRKLARINGAR

G Garderob
L Linneskåp
ST Städsåp
K Kylskåp
F Frys
K/F Kyl/Frys
H Högskåp
KLK Klädkammare
EL Synligt elskåp

Hatthylla
 Spis
 DM Diskmaskin
 TM Tvättmaskin
 TT Torktumlare
 TP Tvättmaskin & torktumlare
 Anger högre takhöjd än normalt 2,50m
 h=x öfg
 anger bänksskivans höjd över färdigt golv

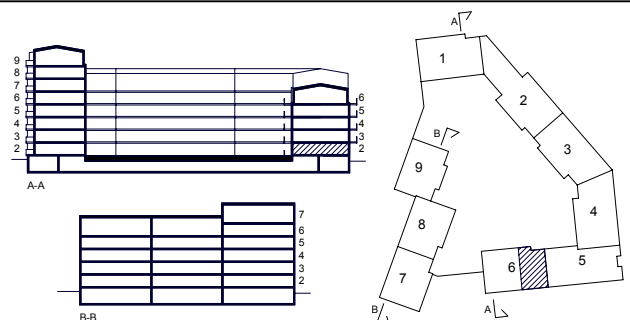

0 1 2 3 4 5m Skala 1:100

Handdukestork i dusch- och badrum ingår.

Vi förbehåller oss rätten till ändringar i planlösningen.

Förändring som kan komma att ske är t ex justerade köksuppställningar.



GAMLA FILMSTADEN, BRF RIVAL

Datum : 2006.05.24

Rev:

SKANSKA

LGH 622

1,5 ROK

42 m²

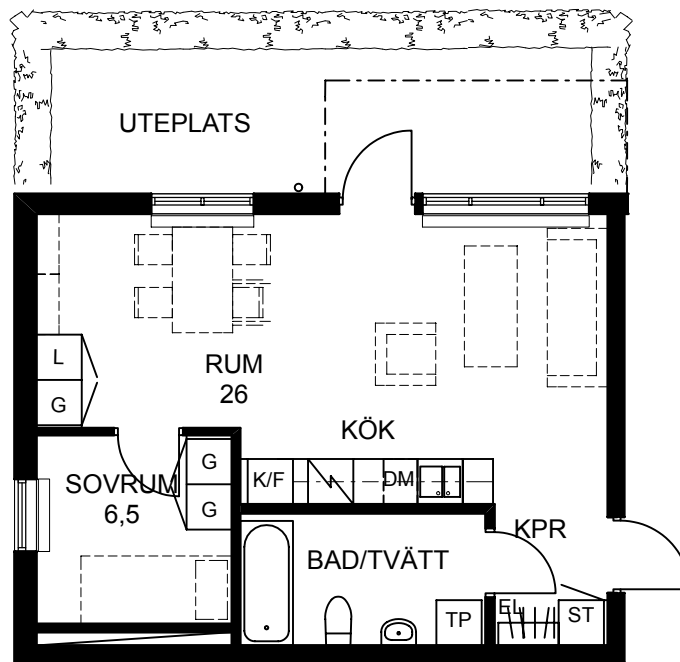

FÖRKLARINGAR

- G Garderob
- L Linneskåp
- ST Städsåkåp
- K Kylskåp
- F Frys
- K/F Kyl/Frys
- H Högsåkåp
- KLK Klädkammare
- EL Synligt elskåp

- ##### Hatthylla
- Spis
- Diskmaskin
- Tvättmaskin
- Torktumlare
- Tvättmaskin & torktumlare
- Anger högre takhöjd än normalt 2,50m
- h=x öfg anger bänkskivans höjd över färdigt golv

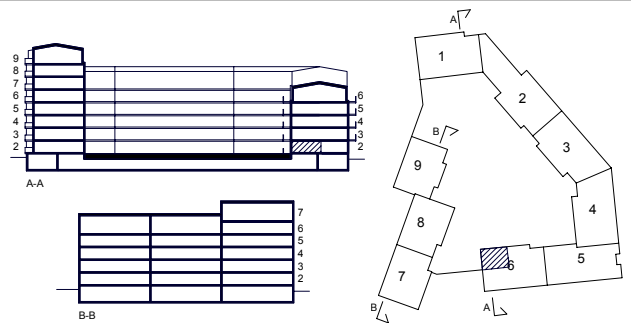

Handdukstork i dusch- och badrum ingår.
 Vi förbehåller oss rätten till ändringar i planlösningen.
 Förändring som kan komma att ske är t ex justerade köksuppställningar.

0 1 2 3 4 5m Skala 1:100



GAMLA FILMSTADEN, BRF RIVAL

Datum : 2006.05.24

Rev:

SKANSKA

LGH 621

1,5 ROK

46,5 m²

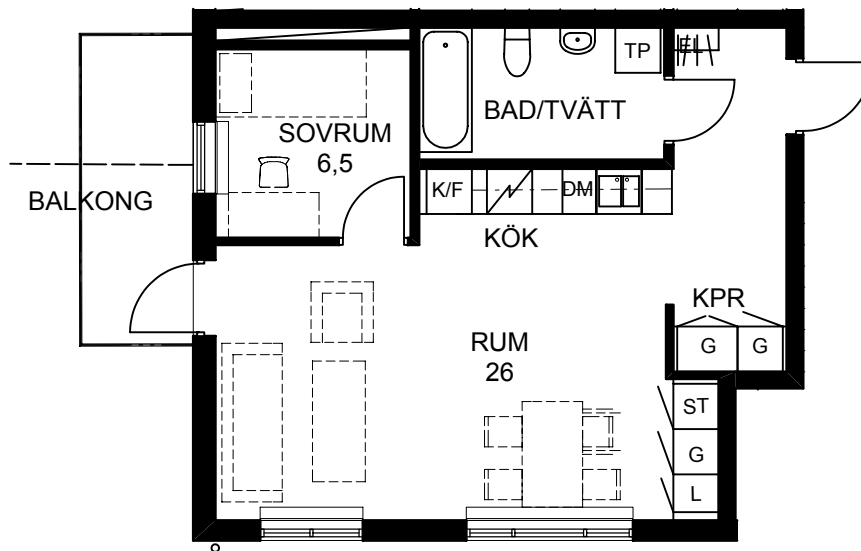

FÖRKLARINGAR

G	Garderob
L	Linneskåp
ST	Städskåp
K	Kylskåp
F	Frys
K/F	Kyl/Frys
H	Högskap
KLK	Klädkammare
EL	Synligt elskåp

#####	Hatthylla
▣	Spis
DM	Diskmaskin
TM	Tvättmaskin
TT	Torktumlare
TP	Tvättmaskin & torktumlare
▤	Anger högre takhöjd än normalt 2,50m
h=x öfg	anger bänkskivans höjd över färdigt golv

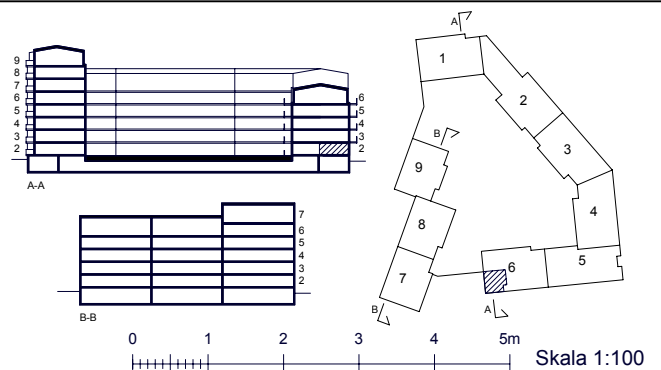

Handdukstork i dusch- och badrum ingår.
 Vi förbehåller oss rätten till ändringar i planlösningen.
 Förändring som kan komma att ske är t ex justerade köksuppställningar.



GAMLA FILMSTADEN, BRF RIVAL

Datum : 2006.05.24

Rev:

SKANSKA

LGH 722

2 ROK

57 m²

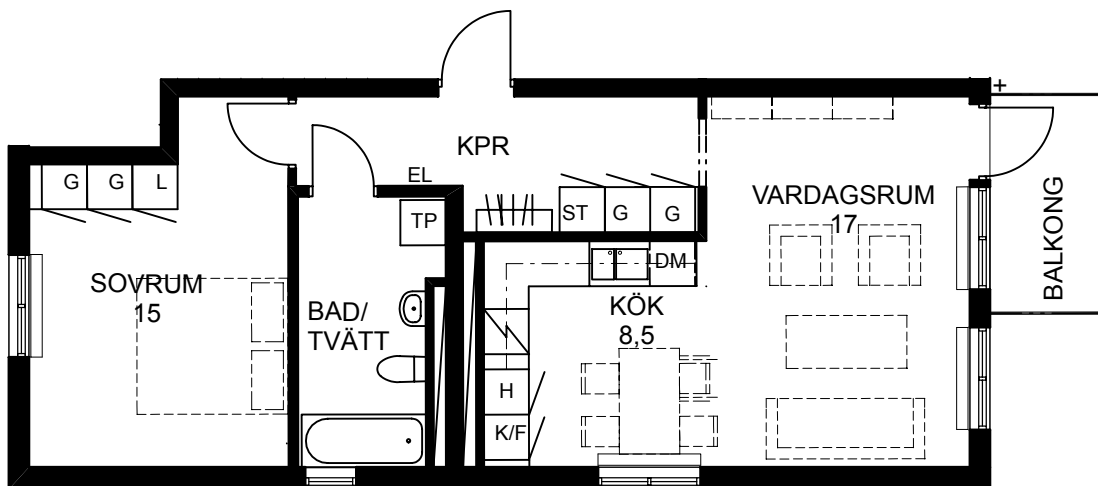

FÖRKLARINGAR

- G Garderob
- L Linneskåp
- ST Städskåp
- K Kylskåp
- F Frys
- K/F Kyl/Frys
- H Högskåp
- KLK Klädkammare
- EL Synligt elskåp

- ##### Hatthylla
- Spis
- Diskmaskin
- Tvättmaskin
- Torktumlare
- Tvättmaskin & torktumlare
- Anger högre takhöjd än normalt 2,50m
- anger bänkskivans höjd över färdigt golv

h=x öfg

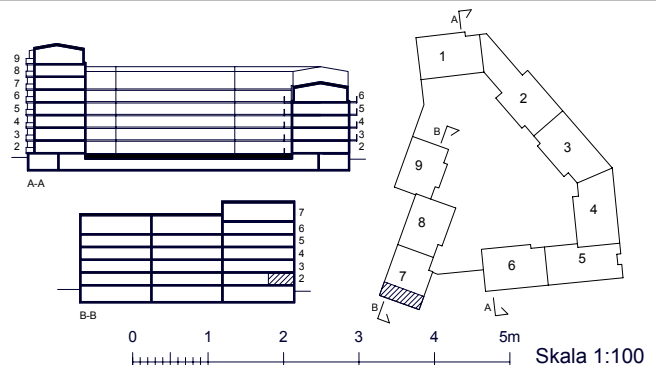

Handdukstork i dusch- och badrum ingår.
 Vi förbehåller oss rätten till ändringar i planlösningen.
 Förändring som kan komma att ske är t ex justerade köksuppställningar.



GAMLA FILMSTADEN, BRF RIVAL

Datum : 2006.05.24

Rev:

SKANSKA

LGH 721





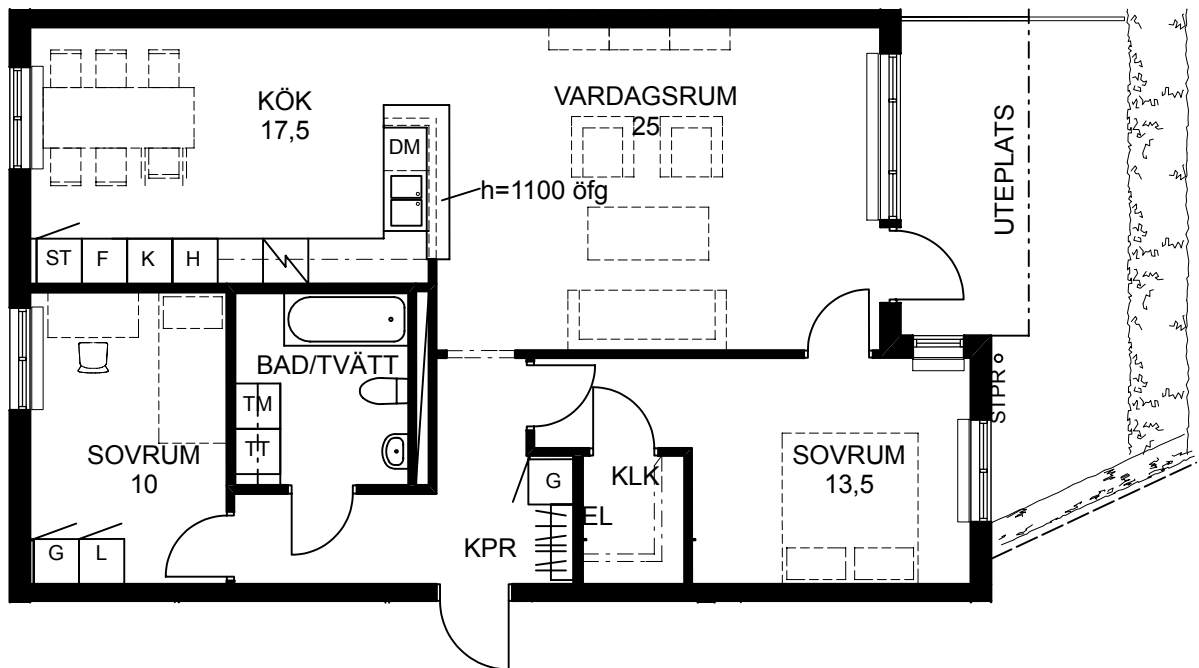

3 ROK

86,5 m²



FÖRKLARINGAR

- G Garderob
- L Linneskåp
- ST Städsåp
- K Kylskåp
- F Frys
- K/F Kyl/Frys
- H Högskåp
- KLK Klädkammare
- EL Synligt elskåp

- ##### Hatthylla
-  Spis
-  Diskmaskin
-  Tvättmaskin
-  Torktumlare
-  Tvättmaskin & torktumlare
-  Anger högre takhöjd än normalt 2,50m
-  Anger bänksskivans höjd över färdigt golv

h=x öfg

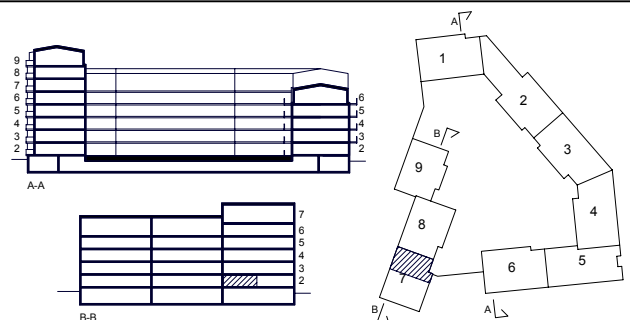

0 1 2 3 4 5m Skala 1:100

Handdukstork i dusch- och badrum ingår.
 Vi förbehåller oss rätten till ändringar i planlösningen.
 Förändring som kan komma att ske är t ex justerade köksuppställningar.



GAMLA FILMSTADEN, BRF RIVAL

Datum : 2006.05.24

Rev:

SKANSKA

LGH 821





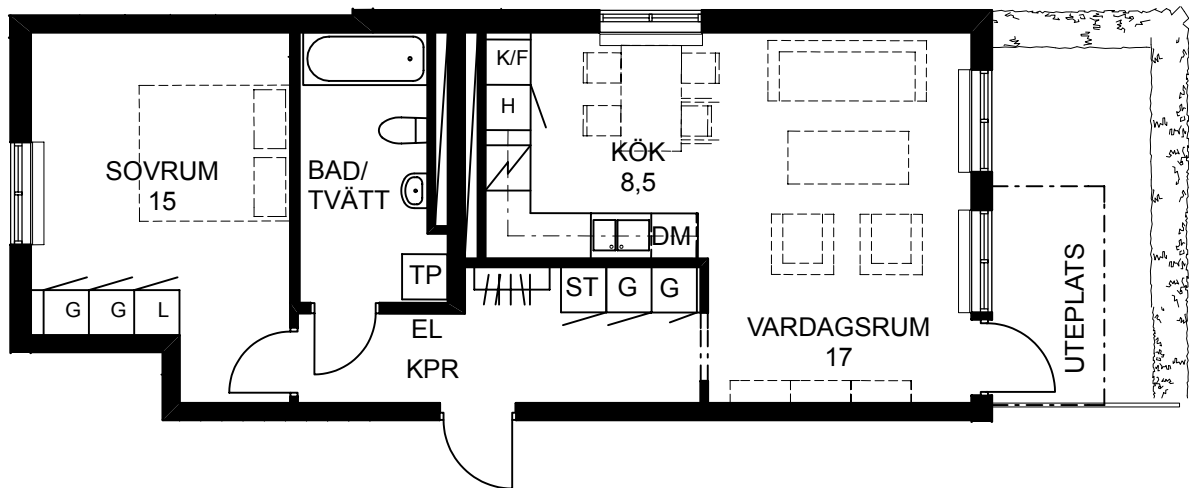

2 ROK

57 m²



FÖRKLARINGAR

G Garderob
L Linneskåp
ST Städsåkåp
K Kylskåp
F Frys
K/F Kyl/Frys
H Högskåp
KLK Klädkammare
EL Synligt elskåp

Hatthylla
 Spis
 Diskmaskin
 Tvättmaskin
 Torktumlare
 Tvättmaskin & torktumlare
 Anger högre takhöjd än normalt 2,50m
 Anger bänkskivans höjd över färdigt golv
 h=x öfg

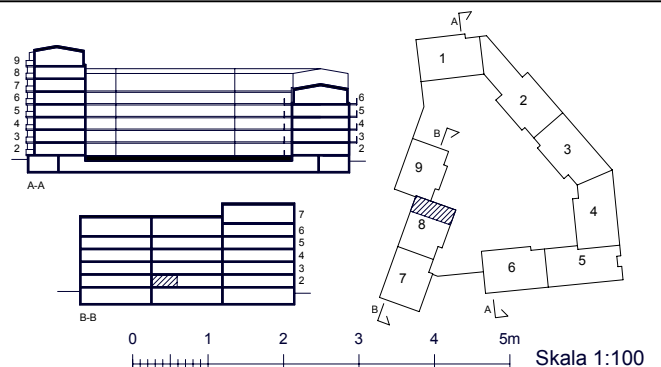

Handdukstork i dusch- och badrum ingår.
 Vi förbehåller oss rätten till ändringar i planlösningen.
 Förändring som kan komma att ske är t ex justerade köksuppställningar.



GAMLA FILMSTADEN, BRF RIVAL

Datum : 2006.05.24

Rev:

SKANSKA

LGH 822

3 ROK

86,5 m²

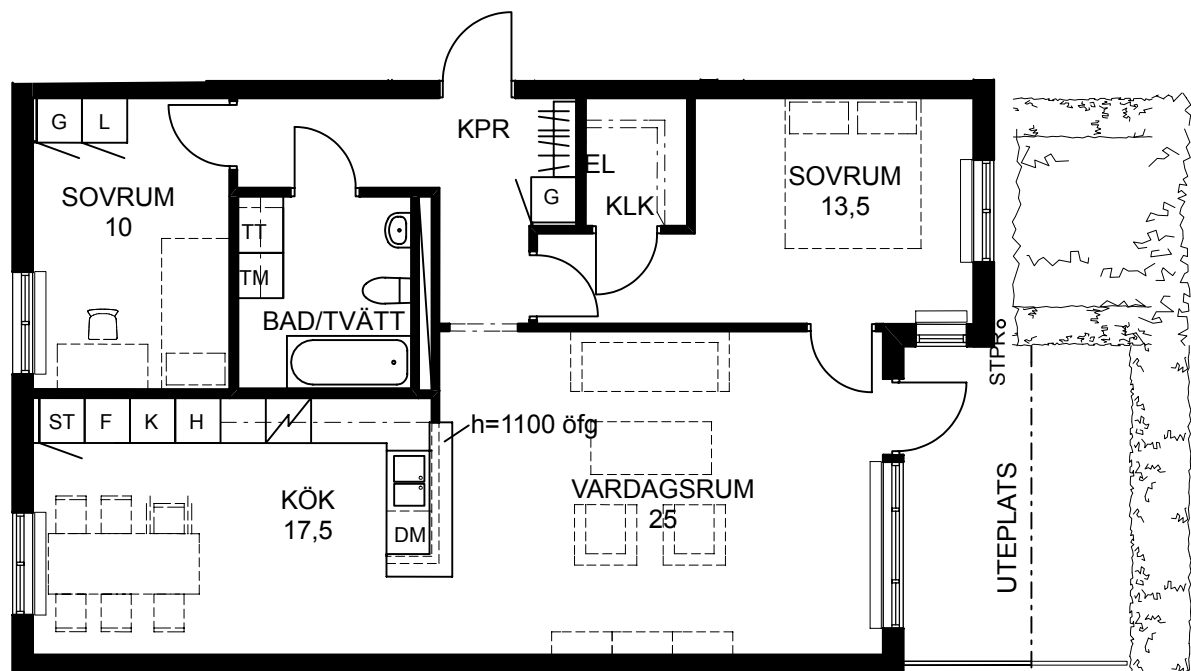

FÖRKLARINGAR

G Garderob
L Linneskåp
ST Städsåkåp
K Kylskåp
F Frys
K/F Kyl/Frys
H Högskåp
KLK Klädkammare
EL Synligt elskåp

Hatthylla
 Hatthylla
 Spis
 Diskmaskin
 Tvättmaskin
 Torktumlare
 Tvättmaskin & torktumlare
 Anger högre takhöjd än normalt 2,50m
 Anger bänkskivans höjd över färdigt golv
 h=x öfg

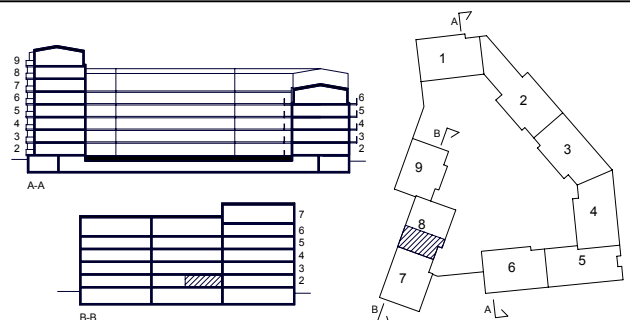

Handdukstork i dusch- och badrum ingår.
 Vi förbehåller oss rätten till ändringar i planlösningen.
 Förändring som kan komma att ske är t ex justerade köksuppställningar.

0 1 2 3 4 5m Skala 1:100



GAMLA FILMSTADEN, BRF RIVAL

Datum : 2006.05.24

Rev:

SKANSKA

LGH 922

1,5 ROK

51 m²

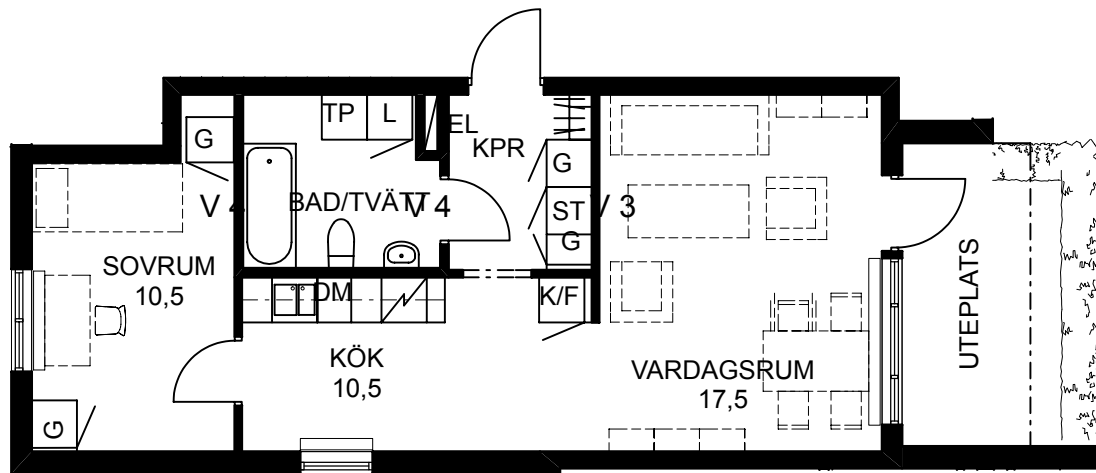

FÖRKLARINGAR

- G Garderob
- L Linneskåp
- ST Städsåkåp
- K Kylskåp
- F Frys
- K/F Kyl/Frys
- H Högskåp
- KLK Klädkammare
- EL Synligt elskåp

- ##### Hatthylla
- Spis
- Diskmaskin
- Tvättmaskin
- Torktumlare
- Tvättmaskin & torktumlare
- Anger högre takhöjd än normalt 2,50m
- h=x öfg anger bänkskivans höjd över färdigt golv

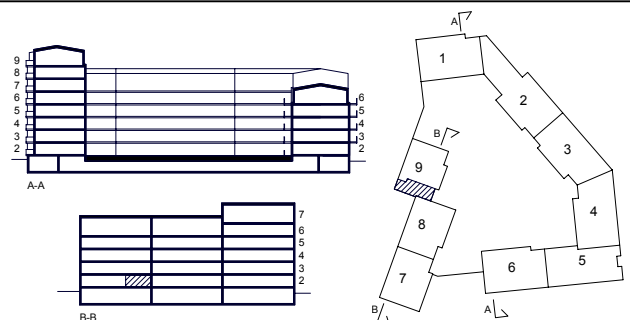

0 1 2 3 4 5m Skala 1:100

Handdukstork i dusch- och badrum ingår.

Vi förbehåller oss rätten till ändringar i planlösningen.

Förändring som kan komma att ske är t ex justerade köksuppställningar.



GAMLA FILMSTADEN, BRF RIVAL

Datum : 2006.05.24

Rev:

SKANSKA

LGH 921

4 ROK

86,5 m²

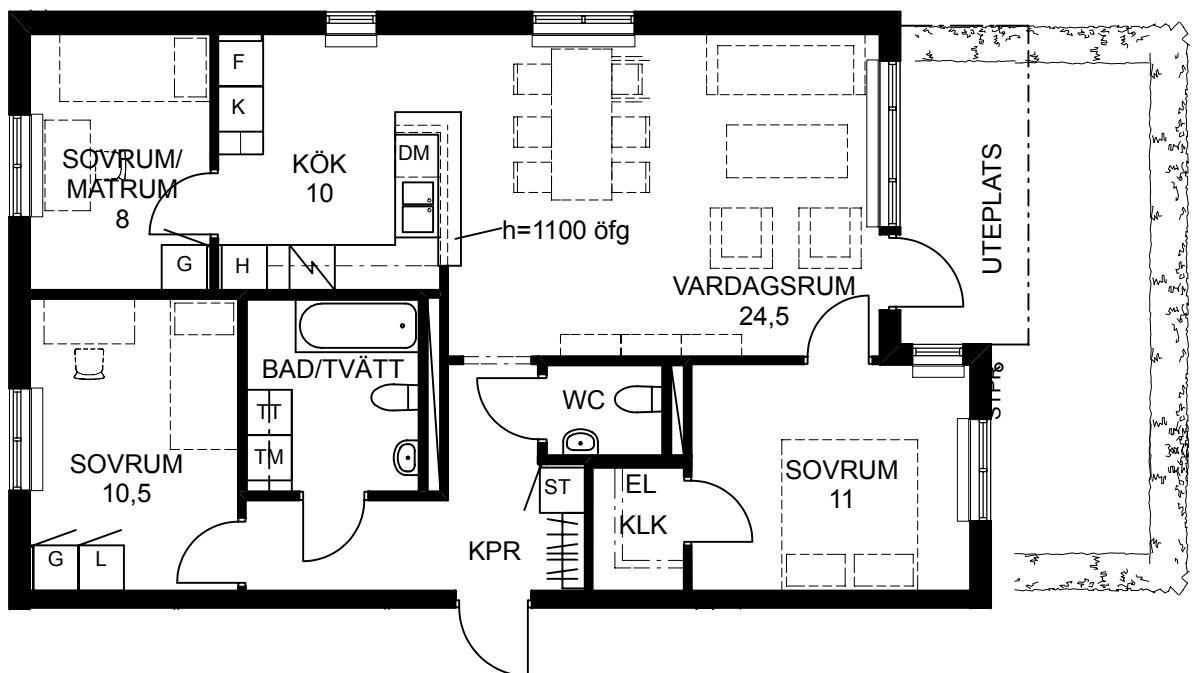

FÖRKLARINGAR

- G Garderob
- L Linneskåp
- ST Städskåp
- K Kylskåp
- F Frys
- K/F Kyl/Frys
- H Högskåp
- KLK Klädkammare
- EL Synligt elskåp

- ##### Hatthylla
- Spis
- Diskmaskin
- Tvättmaskin
- Torktumlare
- Tvättmaskin & torktumlare
- Anger högre takhöjd än normalt 2,50m
- Anger bänkksskivans höjd över färdigt golv

h=x öfg

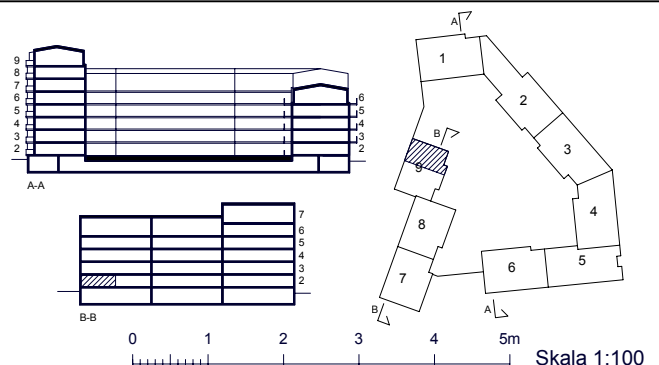

Handdukstork i dusch- och badrum ingår.
 Vi förbehåller oss rätten till ändringar i planlösningen.
 Förändring som kan komma att ske är t ex justerade köksuppställningar.